

Instruction manual

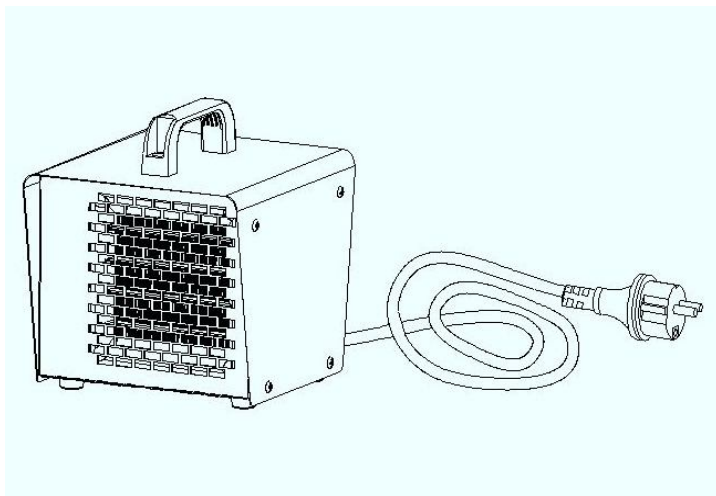

LOR 2 FE

LOR 2 FE

- GB** Electrical PTC Fan Heater
- FR** Générateur d'air chaud électrique à PTC
- DE** Elektrischer PTC-Heizlüfter
- NL** Elektrische PTC Verhitter
- ES** Convector PTC eléctrico
- PT** Aquecedor a ventoinha PTC elétrico
- IT** Riscaldatore elettrico PTC con ventilatore
- SE** Elektrisk PTC-värmefläkt
- FI** Sähkökäyttöinen PTC-lämmitin
- NO** Elektrisk PTC-vifteovn
- DK** Elektrisk PTC-varmeblæser
- PL** Elektryczny PTC-termowentylator
- CZ** Elektrický ohřivač PTC s ventilátorem
- SK** Elektrický ohrievač s ventilátorom PTC
- HU** Elektríchni kalorifer PTC
- SI** PTC villamos hólégfúvó
- HR** Električna PTC grijalica
- RO** Radiator electric PTC cu ventilator
- BG** Электрическа вентилаторна печка с PTC
- GR** Ηλεκτρικό αερόθερμο με σύστημα PTC
- LT** Elektrinis PTC oro šildytuvas
- LV** Elektriskais PTC ventilators–sildītājs
- EE** Elektriline soojapuhur, positiivse temperatuurikoefitsiendiga
- RU** Электрический тепловентилятор PTC
- UA** Электричний тепловентилятор з елементами з ПТК



Munters

Introduction

Thank you for choosing a Munters electrical heater. Read this manual carefully before using the unit and save it for future reference.

Introduction

Merci d'avoir choisi un générateur d'air chaud électrique Munters. Lisez attentivement ce manuel avant d'utiliser votre appareil, et conservez-le en lieu sûr pour pouvoir vous y référer ultérieurement.

Einleitung

Vielen Dank, dass Sie sich für eine elektrische Heizung von Munters entschieden haben. Lesen Sie dieses Handbuch aufmerksam durch, bevor Sie das Gerät in Betrieb nehmen, und heben Sie es gut auf, damit Sie später wieder darin nachschlagen können.

Inleiding

Bedankt dat u voor een elektrische verhitter van Munters hebt gekozen. Lees deze handleiding zorgvuldig door voordat u de eenheid start en bewaar deze/hem zorgvuldig voor toekomstig gebruik.

Introducción

Gracias por elegir un calefactor eléctrico de Munters. Lea atentamente este manual antes de utilizar la unidad y guárdelo para consultarlo en el futuro.

Introdução

Obrigado por escolher um aquecedor elétrico da Munters. Leia este manual cuidadosamente antes de utilizar a unidade e guarde-o para referência futura.

Introduzione

Grazie per aver scelto un riscaldatore elettrico Munters. Leggere attentamente questo manuale prima di utilizzare l'apparecchio e conservarlo per future consultazioni.

Inledning

Tack för att ni valde denna produkt från Munters. Läs instruktionerna noga före användning och spara manualen för framtida bruk.

Johdanto

Kiitos, että valitsit Munters-sähkölämmittimen. Lue tämä opaskirja huolellisesti ennen laitteen käyttöä ja säästä se myöhempää käyttöä varten.

Innledning

Takk for at du velger en Munters elektrisk varmeovn. Les denne veiledningen nøye før du bruker apparatet og ta vare på den.

Introduktion

Tak fordi du har valgt en elektrisk varmeblæser fra Munters. Læs denne vejledning omhyggeligt igennem, inden du tager enheden i anvendelse, og gem vejledningen til senere brug.

Wprowadzenie

Dziękujemy za zakupienie grzejnika elektrycznego Munters. Przed użyciem urządzenia należy zapoznać się z tą instrukcją i zachować ją na przyszłość.

Úvod

Děkujeme vám, že jste si vybrali elektrický ohřívač Munters. Před použitím zařízení si pozorně přečtěte tento návod a uschovejte ho pro budoucí referenční účely.

Úvod

Ďakujeme vám, že ste si vybrali elektrický ohrievač značky Munters. Pred prvým použitím zariadenia si pozorne prečítajte tento návod a uschovajte ho na budúce použitie.

Bevezetés

Köszönjük, hogy Munters elektromos fűtőberendezést választott. A berendezés használatá elött gondosan olvassa el a használati utasítást, és tegye el későbbi megtekintésre.

Uvod

Hvala, ker ste izbrali električni kalorifer Munters. Pred uporabo enote pozorno preberite ta navodila in jih shranite za nadaljnje potrebe.

Uvod

Hvala što ste odabrali električnu grijalicu tvrtke Munters. Pažljivo pročitajte ovaj priručnik prije korištenja aparata i sačuvajte ga za buduću referencu.

Introducere

Vă mulțumim că ați ales un radiator electric Munters. Citiți cu atenție acest manual înainte de a utiliza unitatea și păstrați-l pentru referințe viitoare.

Въведение

Благодарим ви, че избрахте електрическата отоплителна печка Munters. Прочетете внимателно това ръководство, преди да използвате уреда, и го запазете за бъдещи справки.

Εισαγωγή

Σας ευχαριστούμε για την επιλογή του ηλεκτρικού αερόθερμου Munters. Διαβάστε προσεκτικά αυτό το εγχειρίδιο, προτού

χρησιμοποιήσετε τη μονάδα και φυλάξτε το για μελλοντική αναφορά.

Ižanga

Dēkojame, kad pasīrīnkote kompanijos „Munters“ elektrīnī šīldytuvā. Prieš pradēdami naudotis prietaisu īdēmiai perskaitykite šīa instrukcijā ir īsšaugokite jā atēīčiai.

Ievads

Paldies, ka īzvēlējāties Munters elektrisko sīldītājū. Pirms ierīces īzmantošanas uzmanīgi īzlasiet šo rokasgrāmatu un saglabājiet to turpmākām uzziņām.

Sissejuhatus

Tāname, et soetasite Muntersi elektrīlise soojapuhuri. Enne seadme kasutamist lugege kasutusjuhend hoolikalt lābi ja hoidke edaspidiseks alles.

Введение

Благодарим вас за выбор электрического обогревателя Munters. Перед использованием устройства тщательно изучите это руководство и сохраните его для последующего применения.

Вступ

Дякуємо за вибір електричного обігрівача Munters. Уважно прочитайте цей посібник перед використанням пристрою та збережіть його для подальшого використання.

Disclaimer

Munters reserves the right to make alterations to specifications, quantities, dimensions etc. for production or other reasons, subsequent to publication.

While we believe the information is accurate and complete, we make no warranty or representation for any particular purposes. The information is offered in good faith and with the understanding that any use of the units or accessories in breach of the directions and warnings in this document is at the sole discretion and risk of the user.

Avertissement

Munters se réserve le droit de modifier les caractéristiques, quantités, dimensions, etc. de ses produits, pour des motifs techniques ou autres.

Bien que nous nous soyons efforcés de fournir des informations complètes et exactes, elles ne constituent en aucun cas une garantie. Cette information est donnée de bonne foi, étant entendu que toute utilisation des appareils et des accessoires non conforme aux instructions et aux avertissements se fait aux risques et périls de l'utilisateur.

Haftungsausschluss

Munters behält sich das Recht auf Änderungen von Spezifikationen, Mengen, Abmessungen usw. aus Produktions- oder anderen Gründen nach der Veröffentlichung vor.

Obwohl wir überzeugt sind, dass alle Informationen korrekt und vollständig sind, übernehmen wir keine entsprechende Gewähr oder Garantie für irgendwelche Zwecke. Die enthaltenen Informationen werden in gutem Glauben weitergegeben, und es wird vorausgesetzt, dass jegliche gegen die Anweisungen und Warnungen in diesem Dokument verstößende Nutzung der Geräte oder Zubehör ausschließlich auf Verantwortung und Gefahr der Nutzer erfolgt.

Disclaimer

Munters behoudt zich het recht voor om na publicatie, om productietechnische of andere redenen, wijzigingen aan te brengen in specificaties, hoeveelheden, afmetingen, enz. Omdat deze informatie naar onze mening accuraat en volledig is, geven wij geen enkele garantie voor enig bijzonder doel. De informatie wordt te goeder trouw verstrekt en onder voorbehoud dat gebruik van de producten of accessoires, in strijd met de aanwijzingen en waarschuwingen in dit document, uitsluitend voor rekening en risico van de gebruiker is.

Exención de responsabilidad

Munters se reserva el derecho a realizar modificaciones en las especificaciones, cantidades, dimensiones, etc., después de la publicación por razones de producción u otras.

Si bien estamos convencidos de que la información es correcta y completa, no ofrecemos garantía ni representación para ningún fin particular. La información proporcionada se entrega de buena fe y el usuario deberá ser consciente de que utilizar las unidades o accesorios de forma contraria a

como se dispone en las indicaciones y avisos del presente documento será responsabilidad exclusiva del usuario, quien deberá asumir los riesgos que de ello se deriven.

Isenção de responsabilidade

A Munters reserva o direito de efetuar alterações nas especificações, quantidades, dimensões etc. devidas à produção ou por outros motivos posteriores à publicação.

Ao mesmo tempo em que cremos serem as informações precisas e completas, não damos qualquer garantia ou delegação quanto a quaisquer propósitos particulares. As informações são disponibilizadas em boa-fé e com a compreensão de que qualquer uso das unidades ou acessórios que conflite com as orientações e advertências constantes neste documento fica sob critério e risco do usuário.

Disclaimer

Per motivi di produzione o altro, Munters si riserva il diritto di modificare senza preavviso specifiche, quantità, dimensioni, ecc. dopo la stampa.

Sebbene le informazioni fornite siano accurate ed esaurienti, non costituiscono alcuna garanzia né descrivono applicazioni specifiche. Le informazioni vengono fornite in buona fede e con la consapevolezza che ogni utilizzo di unità o accessori in violazione alle linee guida ed alle avvertenze contenute nel presente documento è completamente a discrezione e rischio dell'utente.

Friskrivningsklausul

Munters förbehåller sig rätten att efter publicering av detta dokument utföra ändringar av specifikationer, mängder, dimensioner etc. av tillverkningsskäl eller av andra skäl.

Eftersom vi anser att den information vi lämnar här är korrekt och fullständig, lämnar vi inga garantier eller utfästelser i något särskilt syfte. Vi lämnar informationen i god tro där vi förutsätter att användning av enheter eller tillbehör som strider mot anvisningarna och varningarna i detta dokument sker efter användarens eget gottfinnande och på egen risk.

Vastuuvapauslauseke

Munters pidättää oikeuden tehdä tuotannosta tai muusta syystä johtuvia muutoksia teknisiin tietoihin, määriin, mittoihin yms. julkaisemisen jälkeen.

Vaikka annettujen tietojen katsotaan olevan täydellisiä ja paikkansapitäviä, Munters ei myönnä mitään takuita tai sitoumuksia. Tiedot annetaan hyvässä uskossa ja siinä ymmärryksessä, että laitteiden ja lisävarusteiden käyttö vastoin tässä asiakirjassa olevia ohjeita ja varoituksia on yksinomaan käyttäjän vastuulla.

Ansvarsfraskrivelse

Munters forbeholder seg retten til å foreta endringer til spesifikasjoner, antall, mål osv. for produksjonsformål eller andre formål, i etterkant av utgivelsen.

Selv om vi mener at informasjonen heri er nøyaktig og fullstendig, gir vi ingen garantier eller fremstillinger for noen som helst formål. Informasjonen heri er fremstilt i god tro og med forståelsen av at en eventuell bruk av apparatet eller tilleggsutstyret som misligholder anføringene og advarslene i dette dokumentet, er etter brukerens eget forogtdbennende og er brukerens eget ansvar.

Ansvarsfraskrivelse

Munters forbeholder sig retten til efter udgivelsen af denne vejledning at foretage ændringer af specifikationer, mængder, mål osv. af produktionsmæssige eller andre årsager. Selvom det er vores overbevisning, at oplysningerne er nøjagtige og fuldstændige, giver vi ingen garanti eller tilsikring i særligt øjemed. Oplysningerne gives i god tro og med den forståelse, at enhver brug af enheden eller tilbehøret i modstrid med anvisningerne og advarslerne i dette dokument alene vil være brugerens ansvar og risiko.

Wyłączenie odpowiedzialności

Firma Munters zastrzega sobie prawo do dokonywania zmian w danych technicznych, ilościach, wymiarach itp. ze względów technologicznych lub innych bez uprzedniego powiadomienia.

Uważamy, że informacje te są dokładne i kompletne, jednak nie udzielamy gwarancji ani upoważnienia do korzystania z nich w określonych celach. Informacje są przekazywane w dobrej wierze i z zastrzeżeniem, że użytkowanie urządzeń i akcesoriów z naruszeniem zaleceń i ostrzeżeń zawartych w niniejszym dokumencie wyłączną odpowiedzialność i ryzyko ponosi użytkownik.

Vyloučení odpovědnosti

Munters si vyhrazuje právo z výrobních nebo jiných důvodů změnit specifikace, množství, rozměry atd. po jejich zveřejnění.

Ačkoliv věříme, že informace jsou přesné a úplné, nemůžeme poskytovat záruky nebo další informace za jakýmkoliv konkrétními účely. Tyto informace jsou nabízeny v dobré víře a s vědomím, že jakékoliv používání těchto zařízení nebo příslušenství v rozporu s pokyny a varováními v tomto dokumentu je zcela na vůli uživatele a na jeho riziko.

Výhrada zákonnej zodpovednosti

Spoločnosť Munters si po zverejnení vyhradzuje právo vykonať zmeny špecifikácií, množstiev, rozmerov a pod. z výrobných alebo z iných dôvodov.

Aj keď sme presvedčení, že tieto informácie sú presné a úplné, neposkytujeme žiadne záruky ani vyhlásenia so zreteľom na akékoľvek konkrétne účely. Tieto informácie ponúkame v dobrej viere a v súlade s tým, že akékoľvek použitie zariadení alebo príslušenstva v rozpore s pokynmi a varovaniami uvedenými v tomto dokumente je na vlastnom uvážení a na riziko používateľa.

Felelősség kizárása

A Munters fenntartja a jogot, hogy gyártási vagy más okokból a kiadás után megváltoztassa a specifikációt, mennyiségeket, méreteket stb.

Miközben meggyőződésünk, hogy az információk pontosak és teljesek, nem adunk kötelező biztosítékot semmilyen sajátos célból. Ezeket az információkat jóhiszeműen adjuk meg azzal a feltételezéssel, hogy a berendezés vagy tartozékai használatá során az itt megadott útmutatásoktól és figyelmeztetésektől való eltérés a felhasználó kizárólagos döntése és kockázata.

Zavrnitev

Podjetje Munters si pridržuje pravico, da zaradi proizvodnje ali drugih razlogov, ki se pojavijo po tej izdaji, spremeni tehnične podatke, specifikacije, količine, dimenzije itd.

Čeprav smo prepričani, da so informacije natančne in popolne, ne jamčimo ali posredujemo za kakršne koli posebne namene. Informacije nudimo v dobri veri in z razumevanjem, da za vsakršno uporabo enot ali dodatkov, ki ni v skladu z navodili in

opozorili v tem dokumentu, odgovarja uporabnik po lastni presoji.

Odricanje od odgovornosti

Tvrtka Munters zadržava pravo na izvršavanje promjena na specifikacijama, količinama, dimenzijama, itd. za proizvodnju i zbog drugih razloga.

Kako vjerujemo da su informacije točne i potpune, ne dajemo jamstvo ili izjavu u bilo koje svrhe. Informacija se daje u dobroj namjeri te u dogovoru da će neispravno korištenje jedinice ili opreme biti na štetu korisnika.

Clauză de negare a răspunderii

Munters își rezervă dreptul de a face modificări la specificații, cantități, dimensiuni etc. pentru producție sau din alte motive, ulterior publicării.

Deși considerăm că informațiile sunt corecte și complete, nu vom oferi nicio garanție sau reprezentare pentru scopuri particulare. Informațiile sunt oferite cu bună-credință și dorim să se înțeleagă că utilizarea unităților sau a accesoriilor prin nerespectarea instrucțiunilor sau avertismentelor din acest document se face pe răspunderea și riscul utilizatorului.

Отказ от отговорност

След публикуването на това ръководство Munters си запазва правото да прави промени в техническите характеристики, количествата, размерите и т.н. по производствени или други причини.

Макар да смятаме, че информацията е точна и пълна, не даваме гаранция, нито представяне за някаква конкретна цел. Информацията се предлага добросъвестно и с разбирането, че всяка употреба на устройства или аксесоари в разрез с указанията или предупрежденията в този документ, е единствено по усмотрение и на отговорност на потребителя.

Αποποίηση ευθύνης

Η Munters διατηρεί το δικαίωμα πραγματοποίησης αλλαγών στις προδιαγραφές, τις ποσότητες, τις διαστάσεις κ.λπ. για λόγους παραγωγής ή για άλλους λόγους, μετά τη δημοσίευση.

Παρότι πιστεύουμε ότι οι πληροφορίες είναι ακριβείς και πλήρεις, δεν παρέχουμε καμία εγγύηση ή δήλωση για συγκεκριμένο σκοπό. Οι πληροφορίες παρέχονται καλόπιστα και με την προϋπόθεση ότι οποιαδήποτε χρήση των

μονάδων ή των εξαρτημάτων κατά παρέκκλιση των οδηγιών και των προειδοποιήσεων στο παρόν έγγραφο επαφίεται αποκλειστικά στην κρίση του χρήστη και αποτελεί δική του ευθύνη.

Dėmesio

Kompanija „Munters“ siekdama gerinti gamybos procesą ar dėl kitų priežasčių pasilieka teisę keisti technines gaminio specifikacijas, komponentų kieki, matmenis ir kitus parametrus.

Siekiame pateikti tikslią ir išsamią informaciją apie savo gaminius, tačiau dėl galimų neatitikimų neteikiame jokių garantijų. Instrukcijoje pateikta informacija skirta padėti vartotojui tinkamai naudotis įrenginiu. Prietaiso arba jo priedų naudojimas, neatitinkantis instrukcijoje pateiktų nurodymų ir išpėjimų, yra visiškai ir išskirtinai vartotojo atsakomybė.

Atruna

Ražošanas vai citādos nolūkos *Munters* patur tiesības pēc publicēšanas veikt specifikāciju, daudzumu, izmēru un citu rādītāju izmaiņas.

Lai gan uzskatām, ka šī informācija ir precīza un pilnīga, mēs nesniedzam garantiju un apliecinājumu par atbilstību jebkādiem konkrētiem nolūkiem. Šī informācija tiek piedāvāta labticīgi un uzskatot, ka par jebkādu ierīces vai piederumu lietošanu neatbilstoši šajā dokumentā sniegtajiem norādījumiem un brīdinājumiem ir atbildīgs tikai lietotājs un saistītais risks ir jāuzņemas viņam.

Kohustustest lahtiütlemine

Munters jätab endale õiguse pärast selle trükise ilmumist muuta toodete omadusi, koguseid, mõõte jne, kas siis tootmisprotsessist tulenevalt või muudel põhjustel.

Kuigi me usume, et käesolevas kasutusjuhendis sisalduv teave on täpne ja kõikehõlmav, ei saa me seda garanteerida ega sellele viidata. Kogu teave on esitatud heas usus. Kasutusjuhendis toodud nõuete või juhiste eiramisel on toodete või nende lisatarvikute kasutamine ainult kasutaja enda vastutusel ja riskil.

Предупреждение

Компания Munters сохраняет за собой право на внесение после публикации изменений в технические характеристики, количественные данные, размеры и т.п. в производственных целях или по иным соображениям.

Полагаясь на точность и полноту информации, мы, тем не менее, не даем никаких гарантий и не делаем никаких заявлений в отношении любых конкретных целей. Предлагаемая информация составлена добросовестно и с пониманием того факта, что любое использование оборудования или принадлежностей в нарушение инструкций и предостережений, изложенных в настоящем документе, пользователь осуществляет исключительно по собственному усмотрению и на свой риск.

Відмова від відповідальності

Компанія Munters залишає за собою право на внесення змін у технічні характеристики, числові значення, розміри тощо з виробничих або інших причин після публікації.

Хоча наведена інформація вважається точною та повною, жодні гарантії або твердження щодо будь-яких конкретних цілей не надаються. Інформація пропонується сумлінно та за умов розуміння того, що кожний випадок використання пристроїв або приладдя із порушенням вказівок і попереджень, наведених у даному документі, виконується на розсуд і ризик користувача.



Disposal guidelines

Do not dispose of this product with general household waste. This product must be disposed according to the laws governing Waste Electrical and Electronic Equipment. If required, contact your local authorities for information regarding the available disposal facilities.

Consignes de mise au rebut

Ne jetez pas ce produit avec les déchets ménagers ordinaires. Il doit être mis au rebut conformément aux lois relatives aux appareils électriques et équipements électroniques usagés. Si nécessaire, contactez vos autorités locales pour plus d'informations sur les sites de dépôt disponibles.

Entsorgungsrichtlinie

Dieses Produkt darf nicht als normaler Haushaltsabfall entsorgt werden. Dieses

Produkt muss unter Einhaltung der Abfallgesetze für elektrische und elektronische Geräte entsorgt werden. Bei Bedarf wenden Sie sich an Ihre Behörden vor Ort, um Informationen zu den verfügbaren Entsorgungseinrichtungen einzuholen.

Richtlijnen voor afdanken

Gooi dit product niet bij het gewone huisvuil. Dit product dient te worden afgedankt in overeenstemming met de wetgeving betreffende afgedankte elektrische en elektronische apparatuur. Neem indien gewenst contact op met de plaatselijke autoriteiten voor informatie over de beschikbare afdankmogelijkheden.

Instrucciones de eliminación

No tire este producto a la basura. Este producto debe eliminarse de acuerdo con la legislación que regula los residuos de aparatos eléctricos y electrónicos. Si es necesario, póngase en contacto con las autoridades locales para pedirles información relativa a las instalaciones de eliminación disponibles.

Orientações sobre descarte

Não descarte este produto junto com o lixo doméstico usual. Este produto deve ser descartado segundo as leis que regem Descartes Elétricos e Equipamento Eletrônico. Se necessário, entre em contato com as autoridades de sua região quanto a informações sobre locais de descarte disponível.

Informazioni per lo smaltimento

Non smaltire questo prodotto con i rifiuti domestici. Questo prodotto deve essere smaltito in accordo con la legislazione sui rifiuti delle apparecchiature elettriche ed elettroniche. Se necessario, contattate le autorità locali per informazioni riguardo alle modalità di smaltimento.

Riktlinjer för avfallshantering

Den här produkten får inte kasseras med vanligt hushållsavfall. Den här produkten ska avfallshanteras enligt gällande avfallshantering av elektrisk och elektronisk utrustning. Kontakta vid behov din lokala myndighet för information om närmaste avfallsanläggning.

Hävitysohjeet

Älä hävitä tätä tuotetta kotitalousjätteen mukana. Tämä tuote on hävitettävä sähkö- ja elektroniikkalaitteita koskevien lakisäädösten mukaisesti. Pyydä tarvittaessa lisätietoja

laitteen kierrätys- ja hävitysvaihtoehtoista paikallisilta viranomaisilta.

Retningslinjer for avhending

Ikke avhend dette produktet sammen med vanlig husavfall. Dette produktet må avhendes i henhold til lovene som gjelder for avhending av elektrisk og elektronisk utstyr. Du kan kontakte dine lokale myndigheter for informasjon angående tilgjengelige avhendingsfasiliteter.

Retningslinjer for bortskaffelse

Produktet må ikke bortskaffes sammen med det almindelige husholdningsaffald. Det skal bortskaffes i henhold til de love, der gælder for affald af elektrisk og elektronisk udstyr. Kontakt om nødvendigt din kommune for at få oplysninger om, hvilke steder produktet kan bortskaffes.

Informacje na temat utylizacji

Produktu nie należy wyrzucać razem z odpadami gospodarstwa domowego. Utylizacja produktu powinna odbywać się zgodnie z przepisami dotyczącymi utylizacji odpadów elektrycznych i elektronicznych. W celu uzyskania informacji na temat dostępnych miejsc utylizacji należy skontaktować się z lokalnymi organami władzy.

Pokyny pro likvidaci

Nevyhazujte tento výrobek do běžného domovního odpadu. Tento výrobek se musí likvidovat v souladu se zákony o odpadech z elektrických a elektronických zařízení. Bude-li třeba, obraťte se na místní úřady, kde získáte informace o dostupných zařízeních na likvidaci odpadu.

Pokyny na likvidáciu

Nelikvidujte tento výrobok spolu s bežným komunálnym odpadom. Tento výrobok musí byť zlikvidovaný v súlade so zákonmi vzťahujúcimi sa na odpad z elektrických a elektronických zariadení. So žiadosťou o informácie o dostupných zariadeniach na likvidáciu sa v prípade potreby obráťte na miestne úrady.

Hulladékkezelési útmutatás

Ezt a terméket ne helyezze a háztartási hulladékba. Ezt a terméket az elektromos és elektronikus hulladékokra vonatkozó jogszabályok szerint kell elhelyezni. Szükség esetén lépjen kapcsolatba a helyi hatóságokkal a rendelkezésre álló hulladékelhelyezési létesítményekre vonatkozó tájékoztatásért.

Smernice odlaganja

Ne odlagajte tega izdelka skupaj z običajnimi gospodinjstvi odpadki. Ta izdelek je treba odlagati v skladu z zakonodajo, ki ureja odpadno električno in elektronsko opremo. Če je potrebno, se obrnite na lokalne organe za informacije o odlagališčih, ki so na voljo.

Smjernice za odlaganje

Ne odlažite proizvod zajedno s kućanskim otpadom. Ovaj se proizvod mora odlagati u skladu sa Zakonom o odlaganju elektronskog i električnog otpada. Ukoliko je potrebno kontaktirajte lokalne vlasti kako biste dobili informacije vezane uz mjesto za odlaganje.

Instrucțiuni privind eliminarea deșeurilor

Nu aruncați acest produs împreună cu deșeurile menajere generale. Acest produs trebuie eliminat în conformitate cu legile care reglementează deșeurile de echipamente electrice și electronice. Dacă este necesar, contactați autoritățile locale pentru informații referitoare la centrele de colectare disponibile.

Указания за унищожаване

Не изхвърляйте този продукт заедно с общите домакински отпадъци. Този продукт трябва да бъде унищожен съгласно законите, валидни за излязлото от употреба електрическо и електронно оборудване. Ако е необходимо, свържете се местните власти за информация относно наличните възможности за унищожаване.

Κατευθυντήριες γραμμές για την απόρριψη

Μην απορρίπτετε αυτό το προϊόν με τα κοινά, οικιακά απορρίμματα. Αυτό το προϊόν πρέπει να απορρίπτεται σύμφωνα με τη νομοθεσία που διέπει τα απορρίμματα ηλεκτρικού και ηλεκτρονικού εξοπλισμού. Εφόσον απαιτείται, απευθυνθείτε στις τοπικές αρχές για πληροφορίες σχετικά με τις διαθέσιμες υπηρεσίες απόρριψης.

Prietaiso utilizavimo taisyklės

Neišmeskite šio prietaiso kartu su buitinėmis atliekomis. Šis gaminys turi būti utilizuojamas laikantis Elektros ir elektroninės įrangos perdėbimo direktyvos. Jei kiltų klausimų dėl specialiųjų atliekų surinkimo aikštelių, prašome susisiekti su vietinėmis valdžios institucijomis.

Likvidēšanas vadlīnijas

Šo izstrādājumu nedrīkst izmest kopā ar parastajiem mājsaimniecības atkritumiem. Šis

izstrādājums ir jālikvidē atbilstoši tiesību aktiem, ko nosaka direktīva par elektronisko un elektrisko iekārtu atkritumiem. Lai uzzinātu informāciju par pieejamajām likvidēšanas iespējām, ja nepieciešams, sazinieties ar vietējo pašvaldību.

Kasutusest kõrvaldamine

Ärge kõrvaldage seda toodet kasutusest koos tavaliste olmejäätmetega. Toote kahjutustamisel järgige elektri- ja elektroonikaseadmete jäätmete direktiivi nõudeid. Vajadusel pöörduge kohaliku omavalitsuse poole, kust saate täpsemat teavet jäätmekäitlusvõimalustekohta.

! Failure to comply with an instruction marked with this symbol may cause danger, personal injury or property damage, for which the manufacturer will not be responsible.

! Follow all local and national technical, legal, health and safety regulations in force in the Country of destination.

1. Product Description

LOR 2 FE is a portable electrical fan heater with PTC heating elements.

The PTC (Positive Temperature Coefficient) technology allows the safe and efficient operation of heating elements at a nearly constant temperature independently of the environmental conditions.

The intended use of this product is the comfort heating of small rooms, offices, workstations, etc.

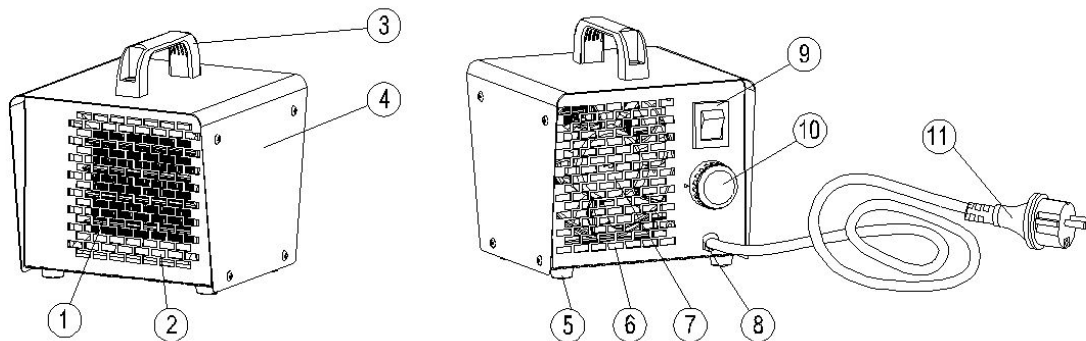

- 1) Air outlet
- 2) PTC Heating elements
- 3) Handle
- 4) Enclosure
- 5) Foot
- 6) Air inlet

- 7) Fan
- 8) Cable inlet
- 9) Power selector switch
- 10) Adjustable thermostat
- 11) Power cord with plug

2. Technical Specifications

<i>Model</i>	LOR 2 FE
<i>Rated Voltage</i>	230 V ~ 50 Hz
<i>Rated Power</i>	1000/2000 W
<i>Rated Current</i>	4.4/8.7 A
<i>Protection Degree</i>	IP21
<i>Overall Dimensions (W×H×D)</i>	180 × 193 × 188 mm
<i>Packing Dimensions (W×H×D)</i>	197 × 205 × 197 mm
<i>Gross Weight</i>	2.5 kg
<i>Net Weight</i>	2.3 kg

3. Preliminary Instructions

Extract the heater from its carton. If the unit is somehow damaged, do not use it and contact your dealer.

Position the heater on a flat, level, non-flammable, solid surface. Connect the plug to an earthed 230V 50Hz single-phase electrical outlet.

- ▲ **Ensure a minimum 1 m safety clearance between the heater and any surrounding objects and materials, on all sides.**
- ▲ **Only operate the heater in normal upright position.**
- ▲ **Do not place the heater near walls, corners or low ceilings.**
- ▲ **Do not place the heater below a socket outlet.**
- ▲ **Do not place the heater on moving vehicles or where it can tip over.**
- ▲ **Keep the heater away from flammable, combustible, explosive or corrosive materials.**
- ▲ **Keep the heater away from curtains or similar materials that could block the air inlet and outlet.**
- ▲ **Keep the power cable away from heat sources, sharp edges, cutting and moving parts.**
- ▲ **For indoor use only. Do not expose to the weather or to humidity.**
- ▲ **Do not place the heater in the immediate surroundings of a bath, shower or swimming pool.**
- ▲ **Do not use plug adaptors.**

4. Instructions for Use

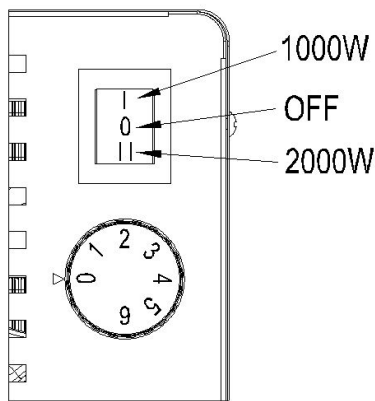

Start

Turn the thermostat knob to maximum.

Turn the power selector switch to the desired position: I (1000 W) or II (2000 W). The heater will start.

As the desired room temperature is reached, turn the thermostat knob back and stop it as you hear a click. The thermostat will cycle the heater on and off to maintain a constant room temperature.

Note: when you start the heater for the first time, some smell may be released from the PTC elements: this is a normal effect that will cease in a few hours.

Shutdown

Turn the power selector switch to O, unplug the heater and let it cool down before storing it.

- ▲ **Do not cover the heater. Do not block the air inlet and outlet.**
- ▲ **The heater outlet is very hot during operation and after use. Do not touch!**
- ▲ **Children should be supervised to ensure that they do not play with the appliance.**
- ▲ **The appliance is not intended for use by persons (including children) with reduced physical, sensory or mental capabilities, or lack of experience and knowledge.**
- ▲ **Unplug the heater before moving it. Never pull the cable to unplug or move the unit.**
- ▲ **Do not leave the heater unattended when in use.**
- ▲ **Do not use the heater with a programmer, timer or any other device that can switch the heater on automatically.**

- ▲ Never use the appliance with wet hands or when either the heater or the power cable is wet.**
- ▲ If the supply cable is damaged, it must be replaced by the manufacturer, by a service agent or a similar qualified person.**
- ▲ The heater is equipped with a safety thermostat that protects it from overheating. In case of overheating, the safety thermostat will shut the heating elements off and allow the fan to rotate to cool the unit. Check for possible causes of overheating: blocked inlet or outlet, blocked fan, low fan speed, excessive room temperature, etc. and eliminate them. Should the problem repeat, shut down the heater and contact technical service.**

5. Cleaning, Maintenance and Storage

Regularly wipe the enclosure using a soft sponge or cloth. For very dirty parts, use a sponge wetted with lukewarm water and a mild detergent, then dry using a clean cloth.

Keep the inner parts (fan blades, heating elements) free from dust and dirt. To clean the inner parts, gently blow compressed air through the air inlet and outlet.

Regularly inspect the power cable: if worn, cracked or damaged have it replaced by technical service.

Before storing the heater, make sure it is perfectly cool and dry. Cover the unit with a plastic bag, put it in its packing box and store it in a dry, ventilated place.

▲ Before starting any maintenance task, shut down, unplug and let the heater cool down for at least 15 minutes.

▲ Do not attempt any electrical repair yourself. If the heater needs service or repair, contact a qualified technician.

▲ Do not use a faulty unit until a qualified technician has inspected and repaired it.

▲ When cleaning, make sure that water does not enter the unit.

▲ Do not open the enclosure to clean the inner parts. Do not spray water into the heater.

▲ Never use solvents, gasoline, toluene and similar aggressive chemicals to clean the heater.

! Le non-respect d'une instruction désignée par ce symbole peut entraîner un danger, des blessures ou des dommages matériels pour lesquels le fabricant décline toute responsabilité.

! Suivez toutes les réglementations locales et nationales en vigueur dans le pays de destination sur le plan technique, légal, sanitaire et sécuritaire.

1. Description produit

Le LOR 2 FE est un générateur d'air chaud électrique portable, pourvu de résistances chauffantes PTC.

La technologie PTC (Positive Temperature Coefficient) permet le fonctionnement sûr et efficace de résistances chauffantes à une température quasi constante, indépendamment des conditions ambiantes.

Ce produit est destiné au chauffage d'appoint de petites pièces, bureaux, postes de travail, etc.

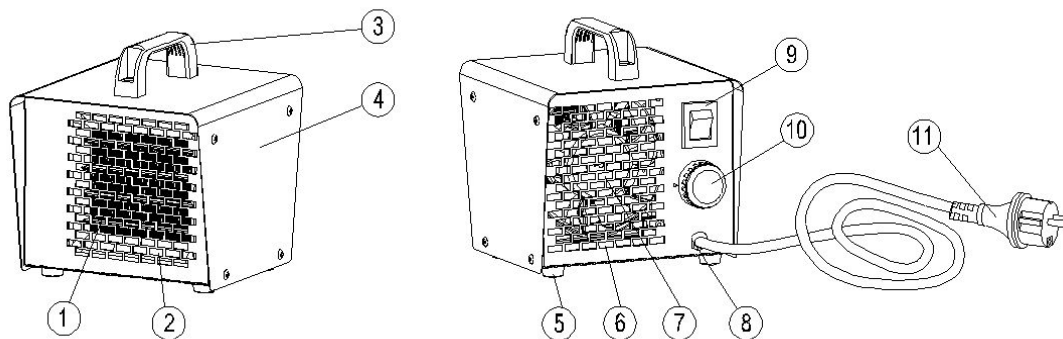

- | | |
|--------------------------------|--------------------------------------|
| 1) Résistances chauffantes PTC | 7) Ventilateur |
| 2) Sortie d'air | 8) Prise du cordon d'alimentation |
| 3) Poignée | 9) Sélecteur de puissance |
| 4) Boîtier | 10) Thermostat réglable |
| 5) Pied | 11) Cordon d'alimentation avec fiche |
| 6) Admission d'air | |

2. Caractéristiques techniques

<i>Modèle</i>	LOR 2 FE
<i>Tension nominale</i>	230 V ~ 50 Hz
<i>Puissance nominale</i>	1000/2000 W
<i>Intensité nominale</i>	4.4/8.7 A
<i>Classe de protection</i>	IP21
<i>Dimensions générales (L×H×P)</i>	180 × 193 × 188 mm
<i>Dimensions de l'emballage (L×H×P)</i>	197 × 205 × 197 mm
<i>Poids brut</i>	2.5 kg
<i>Poids net</i>	2.3 kg

3. Instructions préliminaires

Sortez le générateur de son carton. S'il est endommagé, ne l'utilisez pas et contactez votre distributeur.

Placez l'appareil sur une surface plate, horizontale, ininflammable et solide. Branchez la fiche à une prise électrique monophasée 230V 50Hz.

▲ **Ménagez une distance de sécurité minimale de 1 m entre le générateur et tout autre objet et matériau situé dans son périmètre.**

▲ **N'utilisez le générateur que dans la position verticale prévue.**

▲ **Ne placez pas le générateur à proximité de murs, coins ou plafonds bas.**

▲ **Ne placez pas le générateur en dessous d'une prise de courant.**

▲ **Ne placez pas le générateur sur un véhicule en mouvement ou un support instable.**

▲ **Maintenez le générateur éloigné de substances inflammables, combustibles, explosives ou corrosives.**

▲ **Maintenez le générateur éloigné de rideaux ou d'objets similaires susceptibles d'obstruer l'admission et la sortie d'air.**

▲ **Maintenez le cordon d'alimentation éloigné des sources de chaleur, bords tranchants, objets coupants et éléments mobiles.**

▲ **Pour usage intérieur uniquement. Ne pas exposer aux conditions climatiques ou à l'humidité.**

▲ **Ne placez pas le générateur à proximité directe d'une baignoire, d'une douche ou d'une piscine.**

▲ **N'utilisez pas d'adaptateurs de fiches.**

4. Instructions d'utilisation

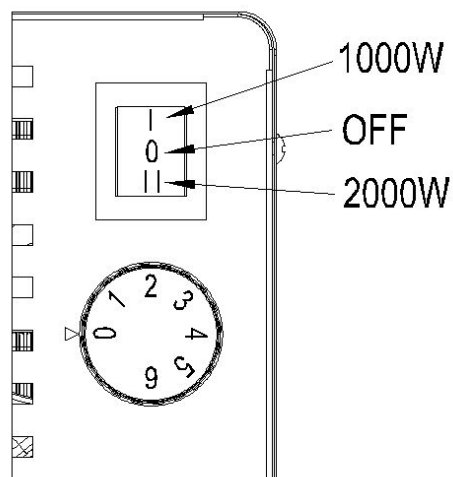

Démarrage

Tournez le bouton du thermostat au maximum.

Tournez le sélecteur de puissance à la position souhaitée : I (1000 W) ou II (2000 W). Le générateur sera activé.

Quand vous aurez atteint la température ambiante souhaitée, ramenez le bouton du thermostat en arrière jusqu'à ce que vous entendiez un déclic. Le thermostat activera et désactivera le générateur en cycles afin de maintenir une température constante.

Remarque : les résistances PTC peuvent dégager une certaine odeur lors de la première utilisation : ce phénomène est normal et cessera après quelques heures.

Arrêt

Positionnez le sélecteur de puissance sur 0, débranchez le générateur et laissez-le refroidir avant de le ranger.

▲ **Ne recouvrez pas le générateur. N'obstruez pas l'admission et la sortie d'air.**

▲ **La sortie d'air est très chaude pendant et après l'utilisation. Évitez de la toucher !**

▲ **Assurez-vous qu'aucun enfant ne joue avec l'appareil.**

▲ Cet appareil n'est pas destiné à être utilisé par des enfants, ni par des personnes ayant une déficience physique ou mentale, ou ne disposant pas de l'expérience et des compétences nécessaires.

▲ Débranchez le générateur avant de le déplacer. Ne tirez jamais sur le cordon pour débrancher ou déplacer l'appareil.

▲ Ne laissez pas le générateur fonctionner sans surveillance.

▲ N'utilisez pas le générateur avec un programmateur, une minuterie ou tout autre dispositif pouvant l'allumer automatiquement.

▲ N'utilisez jamais l'appareil avec des mains mouillées ou si l'appareil ou son cordon sont mouillés.

▲ Si le cordon d'alimentation électrique est endommagé, il doit être remplacé par le fabricant, un agent d'entretien ou un électricien qualifié.

▲ Le générateur est pourvu d'un thermostat de sécurité qui le préserve des surchauffes. En cas de surchauffe, ce thermostat coupera les résistances chauffantes et laissera le ventilateur tourner pour refroidir l'appareil. Cherchez les éventuelles causes de surchauffe : admission ou sortie d'air obstruée, ventilateur bloqué, faible vitesse du ventilateur, température ambiante excessive, etc. et supprimez-les. Si le problème se reproduit, éteignez le générateur et contactez le service technique.

5. Nettoyage, entretien et entreposage

Essuyez régulièrement le boîtier à l'aide d'une éponge ou d'un chiffon doux. Pour les zones particulièrement sales, utilisez une éponge légèrement imbibée d'eau tiède et d'un détergent doux, puis essuyez à l'aide d'un chiffon propre.

Préservez les composants internes (pales du ventilateur, résistances chauffantes) des poussières et saletés. Pour les nettoyer, soufflez délicatement de l'air comprimé dans l'admission et la sortie d'air.

Examinez régulièrement le cordon d'alimentation : s'il est usé, craquelé ou endommagé, faites-le remplacer par le service technique.

Avant de ranger le générateur, assurez-vous qu'il est parfaitement sec et refroidi. Recouvrez l'appareil d'un sac plastique, placez-le dans son carton et rangez-le à un endroit sec et ventilé.

▲ Avant d'entamer toute tâche d'entretien, éteignez et débranchez le générateur, puis laissez-le refroidir pendant au moins 15 minutes.

▲ Ne tentez aucune réparation électrique par vous-même. Si le générateur a besoin d'un entretien ou d'une réparation, contactez un technicien qualifié.

▲ N'utilisez pas un appareil défectueux tant qu'un technicien qualifié ne l'a pas inspecté et réparé.

▲ Lors du nettoyage, assurez-vous que l'eau ne pénètre pas dans l'appareil.

▲ N'ouvrez pas le boîtier pour nettoyer les composants internes. Ne vaporisez pas d'eau dans le générateur.

▲ N'utilisez jamais de solvants, d'essence, de toluène ni de substances agressives similaires pour nettoyer le générateur.

⚠ Eine Nichtbeachtung von Anweisungen, die mit diesem Symbol gekennzeichnet sind, kann eine Gefahrensituation mit Personen- und Sachschäden hervorrufen, für die der Hersteller keine Verantwortung übernimmt.

⚠ Alle örtlichen und nationalen technischen, gesetzlichen, gesundheits- und sicherheitsbezogenen Richtlinien sind zu befolgen, die im Bestimmungsland in Kraft sind.

1. Produktbeschreibung

Bei dem LOR 2 FE handelt es sich um einen tragbaren elektrischen Heizlüfter mit PTC-Heizelementen.

Die PTC-Technologie (Positiver Temperaturkoeffizient) erlaubt den sicheren und effizienten Betrieb von Heizelementen bei einer unabhängig von den Umgebungsbedingungen nahezu konstanten Temperatur.

Verwendungszweck dieses Produkts ist die Nutzung als Komfortheizung für kleine Räume, Büros, Arbeitsplätze usw.

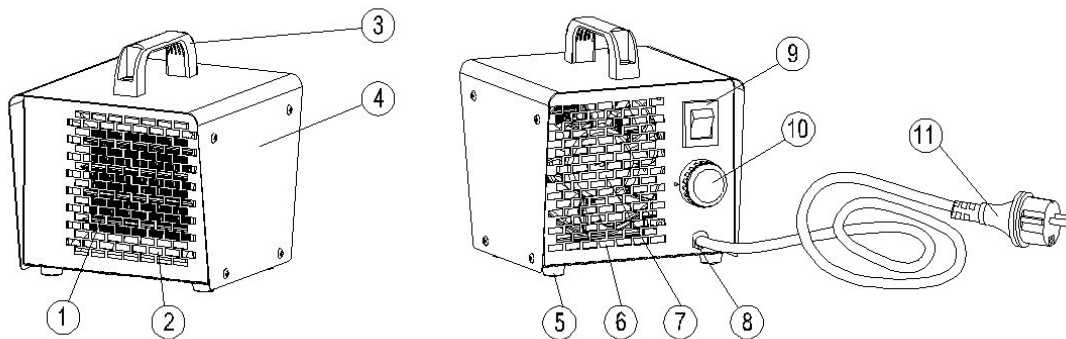

- | | |
|---------------------|------------------------------|
| 1) PTC-Heizelemente | 7) Lüfter |
| 2) Luftauslass | 8) Kabelzuführung |
| 3) Griff | 9) Netzwahlschalter |
| 4) Gehäuse | 10) Einstellbarer Thermostat |
| 5) Fuß | 11) Netzkabel mit Stecker |
| 6) Lufteinlass | |

2. Technische Spezifikationen

<i>Modell</i>	LOR 2 FE
<i>Nennspannung</i>	230 V ~ 50 Hz
<i>Nennleistung</i>	1000/2000 W
<i>Nennstrom</i>	4,4/8,7 A
<i>Schutzart</i>	IP21
<i>Gesamtabmessungen (BxHxT)</i>	180 × 193 × 188 mm
<i>Verpackungsabmessungen (BxHxT)</i>	197 × 205 × 197 mm
<i>Bruttogewicht</i>	2,5 kg
<i>Nettogewicht</i>	2,3 kg

3. Vorab zu beachten

Die Heizung aus dem Karton nehmen. Wenn das Gerät irgendwelche Schäden aufweist, darf es nicht in Betrieb genommen werden. Setzen Sie in solchen Fällen bitte mit Ihrem Händler in Verbindung.

Die Heizung auf eine flache, gerade, nicht entzündliche, feste Oberfläche stellen. Den Stecker an eine geerdete einphasige Steckdose mit 230 V, 50 Hz anschließen.

- ▲ **Einen Sicherheitsabstand von mindestens 1 m auf allen Seiten zwischen der Heizung und umgebenden Gegenständen sowie Materialien sicherstellen.**
- ▲ **Die Heizung nur in normaler aufrechter Position betreiben.**
- ▲ **Die Heizung nicht direkt an der Wand, in Ecken oder unter niedrigen Decken aufstellen.**
- ▲ **Die Heizung nicht unter eine Steckdose stellen.**
- ▲ **Die Heizung nicht auf fahrende Fahrzeuge stellen oder an Stellen, an denen sie umfallen kann.**
- ▲ **Die Heizung von entzündlichen, brennbaren, explosiven oder korrosiven Materialien fernhalten.**
- ▲ **Die Heizung von Vorhängen oder ähnlichen Materialien fernhalten, die den Lufteinlass und -auslass blockieren könnten.**
- ▲ **Das Netzkabel von Wärmequellen, scharfen Kanten, schneidenden oder beweglichen Teilen fernhalten.**
- ▲ **Nur zum Gebrauch in Innenbereichen bestimmt. Keinen Witterungseinflüssen oder Feuchtigkeit aussetzen.**
- ▲ **Die Heizung nicht in unmittelbarer Umgebung eines Badezimmers, einer Dusche oder eines Schwimbeckens aufstellen.**
- ▲ **Keine Steckeradapter verwenden.**

4. Bedienungsanweisungen

Einschalten

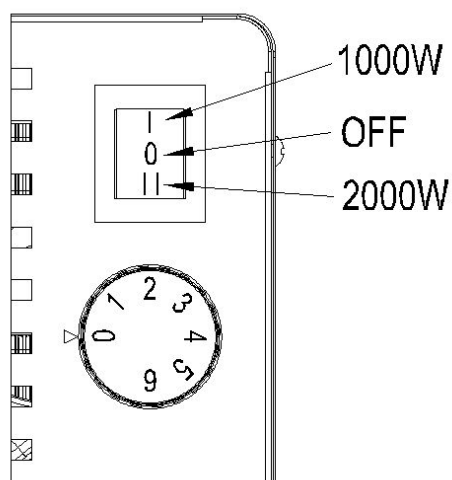

Den Thermostatknopf auf maximale Stellung drehen.

Den Netzwahlschalter in die gewünschte Stellung drehen: I (1000 W) oder II (2000 W). Die Heizung läuft an.

Wenn die gewünschte Raumtemperatur erreicht ist, den Thermostatknopf wieder zurückdrehen, bis ein Klicken hörbar ist. Der Thermostat schaltet die Heizung ein und aus, um eine konstante Raumtemperatur aufrecht zu erhalten.

Hinweis: Beim erstmaligen Starten der Heizung ist eine gewisse Geruchsentwicklung der PTC-Elemente nicht auszuschließen: Das ist normal und legt sich nach ein paar Stunden.

Ausschalten

Den Netzwahlschalter auf die Stellung O drehen, den Stecker ziehen und die Heizung abkühlen lassen, bevor sie gelagert wird.

- ▲ **Die Heizung nicht abdecken. Den Lufteinlass und -auslass nicht blockieren.**
- ▲ **Der Heizungsauslass erhitzt sich während des Betriebs sehr stark und ist auch nach Gebrauch noch sehr heiß. Nicht berühren!**

DE

- ▲ Kinder sollten beaufsichtigt werden, um sicherzustellen, dass sie nicht mit dem Gerät herumspielen.
- ▲ Das Gerät ist nicht für den Gebrauch durch Personen (einschließlich Kindern) mit verminderten physischen, sensorischen oder mentalen Fähigkeiten oder fehlender Erfahrung und mangelnden Kenntnissen bestimmt.
- ▲ Die Heizung vor dem Transport oder Verschieben ausstecken. Niemals am Kabel ziehen, um das Gerät auszustecken oder zu verschieben.
- ▲ Die Heizung niemals unbeaufsichtigt laufen lassen.
- ▲ Die Heizung nicht mit einer Programmier Vorrichtung, einer Zeitschaltuhr oder einem anderen Gerät bedienen, mit dem sich die Heizung automatisch einschalten lässt.
- ▲ Das Gerät nie mit nassen Händen bedienen oder wenn die Heizung oder das Netzkabel nass ist.
- ▲ Wenn das Netzkabel beschädigt ist, muss es vom Hersteller, einem Kundendienstbetrieb oder einer entsprechend qualifizierten Person ausgetauscht werden.
- ▲ Die Heizung ist mit einem Sicherheitsthermostat ausgestattet, der sie vor Überhitzung schützt. Bei Überhitzung schaltet der Sicherheitsthermostat die Heizelemente aus und setzt den Lüfter in Betrieb, damit er das Gerät abkühlt. Prüfen, ob mögliche Ursachen für eine Überhitzung vorliegen: Blockierter Einlass oder Auslass, blockierter Lüfter, geringe Lüfterdrehzahl, zu hohe Raumtemperatur usw. Die Ursachen beseitigen. Sollte das Problem wiederholt auftreten, die Heizung ausschalten und an den technischen Kundendienst wenden.

5. Reinigung, Pflege und Lagerung

Das Gehäuse regelmäßig mit einem weichen Schwamm oder Tuch abwischen. Sehr stark verschmutzte Teile mit einem mit lauwarmem Wasser und mildem Reinigungsmittel angefeuchteten Schwamm reinigen und mit einem sauberen Tuch trockenwischen.

Die Innenteile (Lüfterblätter, Heizelemente) frei von Staub und Verunreinigungen halten. Zum Reinigen der Innenteile vorsichtig Druckluft durch den Lufteinlass und -auslass blasen.

Das Netzkabel regelmäßig überprüfen: Bei Verschleiß, Rissen oder anderen Beschädigungen muss es vom technischen Kundendienst ausgetauscht werden.

Vor der Lagerung der Heizung dafür sorgen, dass sie sich richtig abgekühlt hat und trocken ist. Die Einheit mit einer Plastiktüte abdecken, in den Verpackungskarton legen und an einem trockenen, belüfteten Ort lagern.

▲ **Vor der Ausführung von Wartungsaufgaben die Heizung ausschalten, ausstecken und mindestens 15 Minuten lang abkühlen lassen.**

▲ **Reparaturen an der Elektrik niemals selbst vornehmen. Wenn an der Heizung Service- oder Reparaturarbeiten ausgeführt werden müssen, an einen qualifizierten Techniker wenden.**

▲ **Ein fehlerhaftes Gerät nicht in Gebrauch nehmen, bis es von einem qualifizierten Techniker überprüft und repariert wurde.**

▲ **Beim Reinigen darauf achten, dass kein Wasser in das Gerät gelangt.**

▲ **Das Gehäuse nicht öffnen, um die Innenteile zu reinigen. Kein Wasser in die Heizung sprühen.**

▲ **Die Heizung nicht mit Lösemittel, Benzin, Toluol oder ähnlichen aggressiven Chemikalien reinigen.**

! Het niet naleven van een met dit symbool gemarkeerde instructie kan resulteren in gevaar, persoonlijk letsel of schade aan eigendommen waarvoor de fabrikant niet aansprakelijk is.

! Leef alle lokale en nationale technische, juridische en arbo-voorschriften na, zoals deze van toepassing zijn in het land van bestemming.

1. Beschrijving van het Product

De LOR 2 FE is een draagbare elektrische luchtverhitter met PTC-verwarmingselementen. De PTC-technologie (Positive Temperature Coefficient) zorgt voor veilige en efficiënte bediening van de verwarmingselementen op een praktisch constante temperatuur en onafhankelijk van de omgevingsomstandigheden.

Het bedoelde gebruik van dit product is het comfortabel verwarmen van kleine ruimten, kantoren, werkplekken, enz.

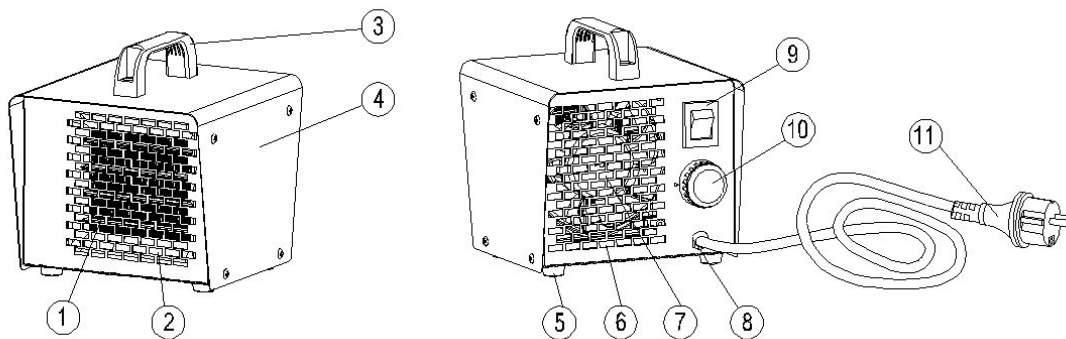

- | | |
|-----------------------------|-----------------------------|
| 1) PTC-verwarmingselementen | 7) Ventilator |
| 2) Luchtuitlaat | 8) Kabelinvoer |
| 3) Hendel | 9) Stroomselectieknop |
| 4) Behuizing | 10) Instelbare thermostaat |
| 5) Voetje | 11) Stroomkabel met stekker |
| 6) Luchtinlaat | |

2. Technische Specificaties

<i>Model</i>	LOR 2 FE
<i>Nominale spanning</i>	230 V ~ 50 Hz
<i>Nominaal vermogen</i>	1000/2000 W
<i>Nominale stroom</i>	4,4/8,7 A
<i>Beschermingsgraad</i>	IP21
<i>Algehele afmetingen (BxHxD)</i>	180 × 193 × 188 mm
<i>Verpakkingsafmetingen (BxHxD)</i>	197 × 205 × 197 mm
<i>Brutogewicht</i>	2,5 kg
<i>Nettogewicht</i>	2,3 kg

3. Voorafgaand aan het gebruik

Haal de verhitter uit de verpakking. Gebruik de eenheid niet als deze beschadigd is, maar neem contact op met uw dealer.

Plaats de verhitter op een plat, horizontaal, niet-brandbaar, stevig oppervlak. Steek de stekker in een geaard 230V 50Hz enkelfasig stopcontact.

- ▲ **Houd aan alle kanten een ruimte van ten minste 1 m aan tussen de verhitter en de omringende objecten en materialen.**
- ▲ **Gebruik de verhitter uitsluitend in de normale rechtopstaande positie.**
- ▲ **Plaats de verhitter niet in de buurt van wanden, randen of lage plafonds.**
- ▲ **Plaats de verhitter niet direct onder een stopcontact.**
- ▲ **Plaats de verhitter niet op bewegende voertuigen of op plaatsen waar deze kan omvallen.**
- ▲ **Houd de verhitter uit de buurt van ontvlambare, brandbare, explosieve of corrosieve materialen.**
- ▲ **Houd de verhitter uit de buurt van gordijnen of vergelijkbare materialen die de lucht in- en uitlaat kunnen blokkeren.**
- ▲ **Houd de stroomkabel uit de buurt van warmtebronnen, scherpe randen en snijdende of bewegende delen.**
- ▲ **Uitsluitend binnen te gebruiken. Do not expose to the weather or to humidity. Niet blootstellen aan weersomstandigheden of aan vocht.**
- ▲ **Plaats de verw warmer niet in de directe omgeving van een bad, douche of zwembad.**
- ▲ **Maak geen gebruik van eventuele adapters.**

4. Instructies voor het Gebruik

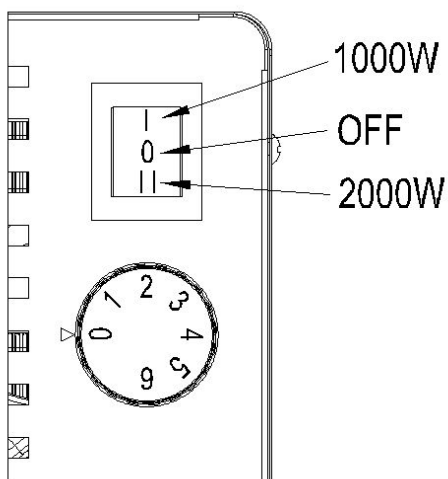

Start

Stel de thermostaatknop in op het maximum.

Zet de stroomschakelaar in de gewenste positie: I (1000 W) of II (2000 W). De verhitter start.

Draai de thermostaatknop terug als de gewenste kamertemperatuur is bereikt en stop als u een klik hoort. Om een constante kamertemperatuur te handhaven, schakelt de thermostaat de verhitter zelf in en uit.

Let op: als u de verhitter voor de eerste keer start, kan het zijn dat er een onaangename geur van de PTC-elementen komt: dat is normaal en moet na een paar uur verdwijnen.

Uitschakelen

Zet de stroomschakelaar op O, trek de stekker uit het stopcontact en laat de verhitter afkoelen voordat u deze opbergt.

- ▲ **Dek de verhitter nooit af. Do not block the air inlet and outlet. De lucht in- en uitlaat niet blokkeren.**
- ▲ **De luchtuitlaat is tijdens bedrijf en na gebruik erg warm. Niet aanraken!**

- ▲ **Houd kinderen goed in de gaten en zorg ervoor dat ze niet met het apparaat gaan spelen.**
- ▲ **Het apparaat is niet geschikt voor gebruik door personen (inclusief kinderen) met lichamelijke, zintuigelijke of geestelijke beperkingen of met een gebrek aan ervaring of kennis.**
- ▲ **Haal de stekker uit het stopcontact voordat u de verhitter verplaatst. Trek nooit aan het snoer als u de stekker uit het stopcontact wilt halen en de eenheid wilt verplaatsen.**
- ▲ **Laat de verhitter nooit onbeheerd achter als deze in gebruik/werking is.**
- ▲ **Gebruik de verhitter nooit in combinatie met een programmeereenheid, timer of een ander apparaat dat in staat is de verhitter automatisch in te schakelen.**
- ▲ **Gebruik het apparaat nooit als u natte handen hebt of als de verhitter of het snoer nat zijn.**
- ▲ **Als de stroomkabel beschadigd is, moet deze vervangen worden door de fabrikant, een onderhoudsengineer of een vergelijkbaar gekwalificeerd persoon.**
- ▲ **De verhitter is uitgerust met een veiligheidsthermostaat die het apparaat beschermt tegen oververhitting. In geval van oververhitting schakelt de veiligheidsthermostaat de verwarmingselementen uit en gaat de ventilator draaien om de eenheid te koelen. Controleer op mogelijke oorzaken van oververhitting: geblokkeerde in- of uitlaat, geblokkeerde ventilator, lage ventilatorsnelheid, overmatige kamertemperatuur, enz. en herstel deze situaties. Schakel de verhitter uit als het probleem zich nogmaals voordoet en neem contact op met de technische dienst.**

5. Onderhoud en Opslag

Maak de behuizing regelmatig schoon met een zachte spons of doek. Gebruik bij zeer vuile delen een natte spons met lauw water en een zacht reinigingsmiddel en droog hem vervolgens af met een schone doek.

Zorg ervoor dat de onderdelen aan de binnenkant (ventilatorbladen, verwarmingselementen) vrij blijven van stof en vuil. Blaas voorzichtig perslucht door de lucht in- en uitlaat om de onderdelen aan de binnenkant schoon te maken.

Controleer het snoer regelmatig: laat deze in geval van slijtage, breuken of beschadigingen vervangen door de technische dienst .

Controleer of de verhitter volledig afgekoeld en droog is voordat u het apparaat opbergt. Leg een plastic zak over de eenheid, plaats hem terug in de oorspronkelijke verpakking en bewaar hem op een droge, goed geventileerde plek.

▲ **Schakel de verhitter voorafgaand aan eventueel onderhoud eerst uit, haal de stekker uit het stopcontact en laat de eenheid ten minste 15 minuten afkoelen.**

▲ **Voer eventuele elektrische reparaties nooit zelf uit. Neem contact op met een gekwalificeerd technicus als er onderhoud of reparaties aan de verhitter nodig zijn.**

▲ **Maak nooit gebruik van slecht functionerende eenheden voordat een gekwalificeerd technicus het probleem verholpen heeft.**

▲ **Let er tijdens het schoonmaken op dat er geen water in de eenheid terechtkomt.**

▲ **Haal de behuizing nooit zelf open om onderdelen aan de binnenkant schoon te maken. Spuit nooit water in de verhitter.**

▲ **Gebruik geen oplosmiddelen, benzine, tolueen of vergelijkbare agressieve chemische middelen om de verhitter schoon te maken.**

! El incumplimiento de una instrucción señalada con este símbolo puede generar situaciones de peligro y provocar lesiones personales o daños en la propiedad, de los cuales no se responsabilizará el fabricante.

! Respete todas las normas técnicas, legales y de salud y seguridad locales y nacionales que estén vigentes en el país de destino.

1. Descripción del producto

El LOR 2 FE es un convector eléctrico portátil con elementos calefactores PTC.

La tecnología PTC (Positive Temperature Coefficient) permite el funcionamiento seguro y eficaz de elementos calefactores a una temperatura prácticamente constante, sea cuales sean las condiciones ambientales.

El uso previsto de este producto es la calefacción de confort de pequeñas salas, oficinas, puestos de trabajo, etc.

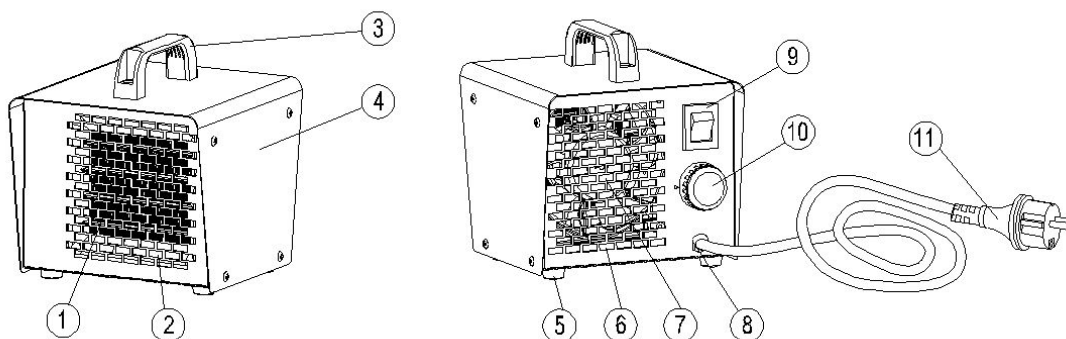

- | | |
|-------------------------------|---------------------------------------|
| 1) Elementos calefactores PTC | 7) Ventilador |
| 2) Salida de aire | 8) Entrada del cable |
| 3) Asa | 9) Selector de encendido |
| 4) Carcasa | 10) Termostato ajustable |
| 5) Pata | 11) Cable de alimentación con enchufe |
| 6) Entrada de aire | |

2. Especificaciones técnicas

<i>Modelo</i>	LOR 2 FE
<i>Tensión nominal</i>	230 V ~ 50 Hz
<i>Potencia nominal</i>	1000/2000 W
<i>Corriente nominal</i>	4,4/8,7 A
<i>Grado de protección</i>	IP21
<i>Dimensiones totales (ancho×alto×fondo)</i>	180 × 193 × 188 mm
<i>Dimensiones del embalaje (ancho×alto×fondo)</i>	197 × 205 × 197 mm
<i>Peso bruto</i>	2,5 kg
<i>Peso neto</i>	2,3 kg

3. Instrucciones preliminares

Saque el calefactor de su caja. Si la unidad está dañada de alguna forma, no la utilice y póngase en contacto con el distribuidor.

Coloque el calefactor sobre una superficie plana, nivelada, no inflamable y sólida. Conecte el enchufe a una toma eléctrica monofásica de 230 V y 50 Hz con toma de tierra.

- ▲ **Asegúrese de que haya un espacio de seguridad de 1 m como mínimo entre el calefactor y los objetos y materiales de alrededor, por todos los lados.**
- ▲ **Solo ponga en marcha el calefactor en su posición vertical normal.**
- ▲ **No coloque el calefactor cerca de paredes, rincones o techos bajos.**
- ▲ **No coloque el calefactor debajo de una toma eléctrica.**
- ▲ **No coloque el calefactor sobre vehículos en movimiento o donde pueda volcarse.**
- ▲ **Mantenga el calefactor alejado de materiales inflamables, combustibles, explosivos o corrosivos.**
- ▲ **Mantenga el calefactor alejado de cortinas o materiales similares que pudieran obstruir la entrada y la salida de aire.**
- ▲ **Mantenga el cable de alimentación alejado de fuentes de calor, bordes afilados y piezas cortantes o en movimiento.**
- ▲ **Para uso exclusivo en interiores. No lo exponga a la intemperie o a la humedad.**
- ▲ **No coloque el calefactor cerca de un baño, una ducha o una piscina.**
- ▲ **No utilice adaptadores de enchufe.**

4. Instrucciones de uso

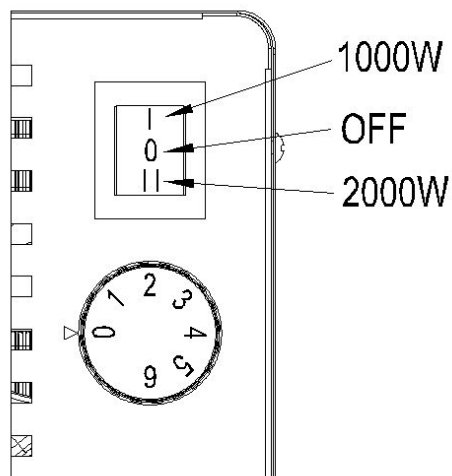

Puesta en marcha

Gire la rueda del termostato al máximo.

Coloque el selector de encendido en la posición deseada: I (1000 W) o II (2000 W). El calefactor se pondrá en marcha.

Cuando se alcance la temperatura ambiente deseada, gire en el sentido contrario la rueda del termostato hasta que oiga un clic. El termostato apagará y encenderá el calefactor para mantener una temperatura ambiente constante.

Nota: Cuando ponga en marcha por primera vez el calefactor, puede ser que los elementos PTC liberen cierto olor: es un efecto normal que cesará a las pocas horas.

Parada

Coloque el selector de encendido en la posición O, desenchufe el calefactor y deje que se enfríe antes de guardarlo.

- ▲ **No cubra el calefactor. No obstruya la entrada y la salida de aire.**
- ▲ **La salida del calefactor está muy caliente durante el funcionamiento y después de su uso. No la toque.**

- ▲ Los niños deben ser supervisados para asegurarse de que no jueguen con el aparato.
- ▲ Este aparato no está pensado para que lo utilicen niños o personas con discapacidad física, sensorial o mental, o falta de experiencia y conocimientos.
- ▲ Desenchufe el calefactor antes de moverlo. Nunca tire del cable para desenchufar o mover la unidad.
- ▲ No deje el calefactor desatendido mientras está en funcionamiento.
- ▲ No utilice el calefactor con un programador, temporizador u otro dispositivo que pueda ponerlo en funcionamiento de forma automática.
- ▲ Nunca utilice el aparato con las manos mojadas o cuando el calefactor o el cable de alimentación estén mojados.
- ▲ Si el cable de alimentación está dañado, debe sustituirlo el fabricante, un técnico de servicio o una persona con formación similar.
- ▲ El calefactor está equipado con un termostato de seguridad que lo protege del sobrecalentamiento. En caso de sobrecalentamiento, el termostato de seguridad desconectará los elementos calefactores y permitirá que el ventilador gire para enfriar la unidad. Compruebe las posibles causas de sobrecalentamiento - entrada o salida obstruidas, ventilador obstruido, baja velocidad del ventilador, temperatura ambiente excesiva, etc. - y elimínelas. Si el problema se repite, apague el calefactor y póngase en contacto con el servicio técnico.

5. Limpieza, mantenimiento y almacenamiento

Limpie con regularidad la carcasa utilizando una esponja o un trapo suaves. Para partes muy sucias, utilice una esponja empapada con agua tibia y un detergente suave y después seque utilizando un trapo limpio.

Mantenga las piezas internas (palas del ventilador, elementos calefactores) sin polvo ni suciedad. Para limpiar las piezas internas, sople suavemente aire comprimido por la entrada y la salida de aire.

Inspeccione con regularidad el cable de alimentación: si está gastado, agrietado o dañado, haga que un técnico de servicio lo sustituya.

Antes de guardar el calefactor, asegúrese de que está perfectamente frío y seco. Cubra la unidad con una bolsa de plástico, introdúzcala en su caja de embalaje y guárdelo en un lugar seco y ventilado.

- ▲ Antes de comenzar cualquier tarea de mantenimiento, apague, desenchufe y deje que el calefactor se enfríe durante al menos 15 minutos.
- ▲ No intente realizar ninguna reparación eléctrica usted mismo. Si el calefactor necesita mantenimiento o reparación, póngase en contacto con un técnico cualificado.
- ▲ No utilice una unidad defectuosa hasta que un técnico cualificado la haya inspeccionado y reparado.
- ▲ Durante la limpieza, asegúrese de que no entra agua en la unidad.
- ▲ No abra la carcasa para limpiar las piezas internas. No pulverice agua dentro del calefactor.
- ▲ Nunca utilice disolventes, gasolina, tolueno y productos químicos agresivos similares para limpiar el calefactor.

! Deixar de atender a uma instrução marcada com este símbolo pode causar perigo, ferimentos ou danos à propriedade, pelos quais o fabricante não se responsabiliza.

! Atenda a todas as normas técnicas, legais, de saúde e de segurança em vigor no país de destino.

1. Descrição do produto

O LOR 2 FE é um aquecedor a ventoinha elétrico portátil com elementos aquecedores PTC. A tecnologia PTC (Positive Temperature Coefficient) permite a operação segura e eficiente dos elementos aquecedores a uma temperatura praticamente constante independentemente das condições ambientais.

A finalidade deste produto é o aquecimento confortável de pequenas salas, escritórios, oficinas, etc.

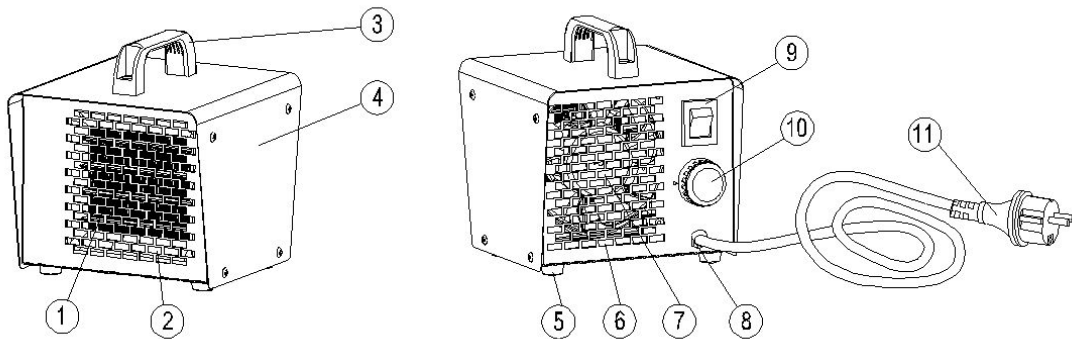

- | | |
|------------------------------|------------------------------------|
| 1) Elementos aquecedores PTC | 7) Ventoinha |
| 2) Saída de ar | 8) Entrada de cabo |
| 3) Alça | 9) Chave seletora de potência |
| 4) Caixa | 10) Termostato ajustável |
| 5) Pé | 11) Cabo de alimentação com plugue |
| 6) Entrada de ar | |

2. Especificações técnicas

<i>Modelo</i>	LOR 2 FE
<i>Tensão nominal</i>	230 V ~ 50 Hz
<i>Potência nominal</i>	1000/2000 W
<i>Corrente nominal</i>	4,4/8,7 A
<i>Grau de proteção</i>	IP21
<i>Dimensões gerais (L×A×D)</i>	180 × 193 × 188 mm
<i>Dimensões da embalagem (L×A×D)</i>	197 × 205 × 197 mm
<i>Peso bruto</i>	2,5 kg
<i>Peso líquido</i>	2,3 kg

3. Instruções preliminares

Retire o aquecedor da embalagem de papelão. Caso a unidade esteja, de algum modo, danificada, não a use e entre em contato com seu revendedor.

Posicione o aquecedor em uma superfície plana, nivelada, nãoinflamável e sólida. Ligue o plugue em uma tomada monofásica aterrada de 230 V 50 Hz.

- ▲ **Garanta um espaçamento mínimo de segurança de 1 m entre o aquecedor e quaisquer objetos e materiais circundantes, em todos os lados.**
- ▲ **Somente opere o aquecedor na posição vertical normal.**
- ▲ **Não posicione o aquecedor perto de paredes, cantos ou tetos baixos.**
- ▲ **Não coloque o aquecedor abaixo de uma tomada elétrica.**
- ▲ **Não coloque o aquecedor em veículos em movimento ou onde possa tombar.**
- ▲ **Mantenha o aquecedor longe de materiais inflamáveis, combustíveis, explosivos ou corrosivos.**
- ▲ **Mantenha o aquecedor longe de cortinas ou materiais similares, que possam bloquear a entrada e saída de ar.**
- ▲ **Mantenha o cabo de alimentação afastado de fontes de calor, cantos afiados, peças cortantes e em movimento.**
- ▲ **Apenas para o uso interno. Não expor ao tempo ou à umidade.**
- ▲ **Não coloque o aquecedor nas imediações de chuveiros ou piscinas.**
- ▲ **Não use adaptadores e plugues.**

4. Instruções de uso

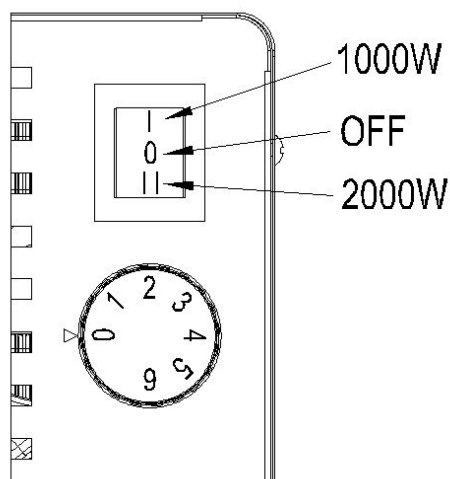

Partida

Coloque o termostato no máximo.

Gire a chave seletora de potência até a posição desejada: I (1000 W) ou II (2000 W). É dada a partida no aquecedor.

À medida que a temperatura desejada for sendo alcançada, gire o botão do termostato de volta e pare assim que ouvir um clique. O termostato ligará e religará o aquecedor para manter uma temperatura ambiente constante.

Observação: quando ligar o aquecedor pela primeira vez, pode se desprender um cheiro dos elementos PTC: este é um efeito normal, que cessará em poucas horas.

Desligamento

Gire a chave seletora de potência até O, desligue o aquecedor e deixe-o esfriar antes de guardá-lo.

- ▲ **Não cubra o aquecedor. Não bloquear a entrada nem a saída de ar.**
- ▲ **A saída do aquecedor fica muito quente durante a operação e após o uso. Não toque!**

- ▲ **As crianças devem ser vigiadas para garantia de que não brinquem com o aparelho.**
- ▲ **O aparelho não é destinado ao uso por pessoas (incluindo crianças) com capacidades físicas, sensoriais ou mentais limitadas, ou com falta de experiência e conhecimento.**
- ▲ **Desligue o aquecedor antes de movê-lo. Nunca puxe o cabo para desconectar ou movimentar o aparelho.**
- ▲ **Não deixe o aquecedor desatendido quando em uso.**
- ▲ **Não use o aquecedor com um programador, temporizador ou qualquer outro dispositivo que possa ligar o aquecedor automaticamente.**
- ▲ **Nunca utilize o aparelho com as mãos molhadas ou quando o aquecedor ou o cabo de alimentação estiverem molhados.**
- ▲ **Se o cabo de alimentação estiver danificado, deverá ser substituído pelo fabricante, por um fornecedor de serviço ou por uma pessoa qualificada.**
- ▲ **O aquecedor está equipado com um termostato de segurança que o protege contra superaquecimento. Em casos de superaquecimento, o termostato de segurança vai desligar os elementos de aquecimento e permitir que a ventoinha gire para resfriar a unidade. Verifique as possíveis causas do superaquecimento: entrada ou saída bloqueadas, ventoinha travada, velocidade baixa da ventoinha, temperatura ambiente excessiva, etc. e elimine-as. Se o problema se repetir, desligue o aquecedor e entre em contato com um técnico.**

5. Limpeza, armazenamento e manutenção

Limpe a caixa regularmente com uma esponja ou um pano macio. Para peças muito sujas, use uma esponja molhada com água morna e detergente neutro, depois seque com um pano limpo.

Mantenha as partes internas (pás do ventilador, elementos de aquecimento) livres de sujeira e poeira. Para limpar as partes internas, faça soprar delicadamente ar comprimido através da entrada e saída de ar.

Inspecione regularmente o cabo de alimentação: se desgastado, rachado ou danificado, deverá ser substituído pelo técnico de serviço.

Antes de guardar o aquecedor, verifique se ele está perfeitamente fresco e seco. Cubra a unidade com um saco plástico, coloque-o em sua caixa e acomode-o em um local seco e ventilado.

- ▲ **Antes de iniciar qualquer tarefa de manutenção, desligue, retire o plugue da tomada e deixe o aquecedor arrefecer durante pelo menos 15 minutos.**
- ▲ **Não tente fazer nenhum conserto elétrico sozinho. Se o aquecedor precisar de manutenção ou reparo, entre em contato com um técnico qualificado.**
- ▲ **Não use uma unidade defeituosa até que um técnico qualificado a tenha inspecionado e consertado.**
- ▲ **Ao efetuar limpeza, certifique-se de que água não entre na unidade.**
- ▲ **Não abra a carcaça para limpar as partes internas. Não borrife água no aquecedor.**
- ▲ **Nunca utilize solventes, gasolina, tolueno nem similares químicos agressivos para limpar o aquecedor.**

⚠ Il mancato rispetto di una istruzione contrassegnata con questo simbolo può causare pericoli e danni a persone o cose, di cui il costruttore non può essere ritenuto responsabile.

⚠ Seguire tutte le prescrizioni tecniche, legislative, di sicurezza sul lavoro, locali e nazionali in vigore nel Paese di destinazione.

1. Descrizione del prodotto

Il LOR 2 FE è un riscaldatore portatile con ventilatore ad elementi riscaldanti PTC. La tecnologia PTC (Positive Temperature Coefficient) permette un funzionamento sicuro ed efficiente degli elementi riscaldanti a temperatura pressochè costante indipendentemente dalle condizioni ambientali.

L'uso previsto di questo prodotto è il riscaldamento di comfort di piccoli locali, uffici, postazioni di lavoro.

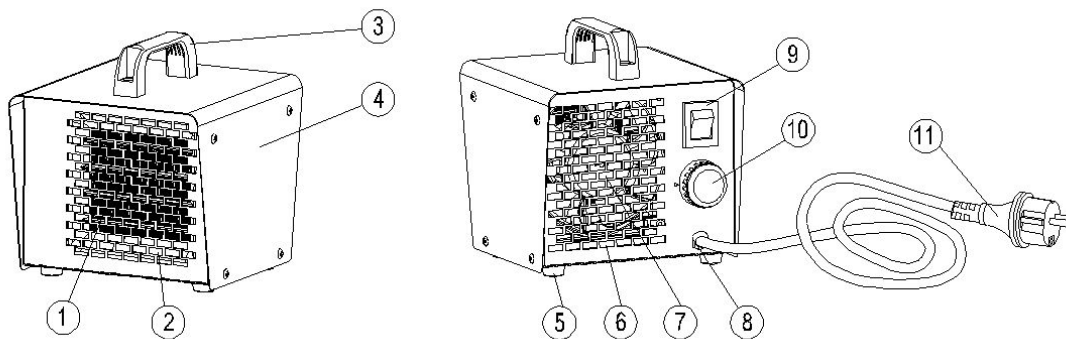

- | | |
|---------------------------|----------------------------------|
| 1) Elementi PTC | 7) Ventilatore |
| 2) Bocca uscita aria | 8) Passacavo |
| 3) Maniglia | 9) Selettore potenza |
| 4) Involucro esterno | 10) Termostato regolabile |
| 5) Piedino | 11) Cavo alimentazione con spina |
| 6) Bocca aspirazione aria | |

2. Istruzioni preliminari

Estrarre l'apparecchio dall'imballo. Se l'apparecchio risultasse in qualche modo danneggiato, non utilizzarlo e contattare il rivenditore.

Posizionare l'apparecchio su una superficie piana, livellata, non infiammabile e solida.

Collegare la spina ad una presa di corrente a 230 V 50 Hz monofase con messa a terra.

▲ Assicurare una distanza minima di sicurezza di 1 m fra l'apparecchio e qualsiasi oggetto o materiale circostante, su tutti i lati.

▲ Far funzionare solo nella normale posizione verticale.

▲ Non collocare l'apparecchio vicino a muri, angoli o soffitti bassi.

▲ Non collocare l'apparecchio sotto una presa di corrente.

▲ Non collocare l'apparecchio su veicoli in movimento o dove si possa capovolgere.

- ▲ Tenere l'apparecchio lontano da materiali infiammabili, combustibili, esplosivi o corrosivi.
- ▲ Tenere l'apparecchio lontano da tendaggi o materiali simili che possano ostruire la bocca di aspirazione o la bocca di mandata aria.
- ▲ Tenere il cavo di alimentazione lontano da fonti di calore, spigoli vivi, parti taglienti o in movimento.
- ▲ Solo per uso all'interno. Non esporre alle intemperie o all'umidità.
- ▲ Non collocare nelle immediate vicinanze di bagni, docce o piscine.
- ▲ Non utilizzare adattori per spina.

3. Dati tecnici

Modello	LOR 2 FE
Tensione nominale	230 V ~ 50 Hz
Potenza nominale	1000/2000 W
Corrente nominale	4,4/8,7 A
Grado di protezione	IP21
Dimensioni d'ingombro (W×H×D)	180 × 193 × 188 mm
Dimensioni imballo (W×H×D)	197 × 205 × 197 mm
Peso lordo	2,5 kg
Peso netto	2,3 kg

4. Istruzioni per l'uso

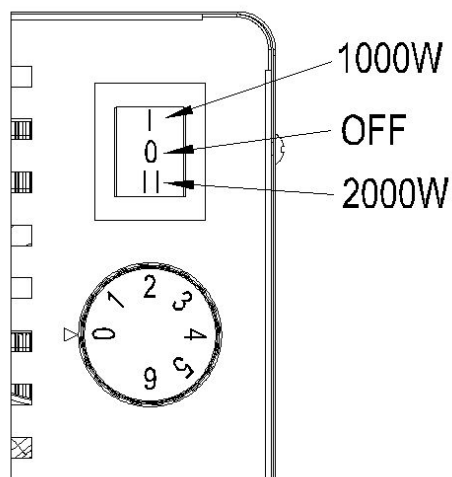

Avviamento

Portare la manopola del termostato nella posizione di massimo.

Ruotare il selettore di potenza nella posizione desiderata: I (1000 W) or II (2000 W). L'apparecchio si avvia.

Quando nell'ambiente si raggiunge la temperatura desiderata, ruotare indietro la manopola del termostato finché non si sente un click e lasciarla in questa posizione. Il termostato farà funzionare la macchina in modo intermittente per mantenere la temperatura costante nell'area riscaldata.

Nota: alla prima accensione, gli elementi riscaldanti possono liberare un leggero odore: questo è un effetto normale che svanisce in poche ore.

Spegnimento

Portare il selettore di potenza su 0, staccare la spina e lasciar raffreddare l'apparecchio prima di ritrarlo.

- ▲ Non coprire l'apparecchio. Non ostruire la bocca di aspirazione e la bocca di uscita aria.
- ▲ La bocca di uscita dell'aria diventa molto calda durante il funzionamento. Non toccare!

▲ I bambini devono essere sorvegliati per assicurarsi che non giochino con l'apparecchio.

▲ L'apparecchio non è destinato all'uso da parte di persone (bambini compresi) con capacità fisiche, sensoriali o mentali ridotte, o mancanza di esperienza e di conoscenza.

▲ Staccare la spina prima di spostare l'apparecchio. Non tirare mai il cavo per staccare la spina o muovere l'apparecchio.

▲ Non lasciare l'apparecchio incustodito mentre è in uso.

▲ Non utilizzare il riscaldatore con un programmatore, timer o altro dispositivo che lo possa avviare automaticamente.

▲ Non utilizzare con le mani bagnate o quando l'apparecchio stesso o il cavo siano bagnati.

▲ Se il cavo di alimentazione è danneggiato, deve essere sostituito dal costruttore, da un centro assistenza o comunque da persona qualificata.

▲ L'apparecchio è dotato di un termostato di sicurezza che lo protegge dal surriscaldamento. In caso di surriscaldamento, il termostato di sicurezza spegne gli elementi riscaldanti e lascia girare il ventilatore per raffreddare l'apparecchio. Cercare e rimuovere le eventuali cause del surriscaldamento: bocca di ingresso o di uscita aria ostruite, ventilatore bloccato, bassa velocità di rotazione del ventilatore, temperatura ambiente troppo alta. Se il problema si dovesse ripetere, spegnere l'apparecchio e rivolgersi all'assistenza.

5. Pulizia, manutenzione e rimessaggio

Pulire regolarmente l'involucro esterno con una spugna o un panno morbido. Per le parti molto sporche, usare una spugna inumidita con acqua tiepida e un detergente leggero, poi asciugare con un panno pulito.

Mantenere le parti interne (pale del ventilatore, elementi riscaldanti) libere da polvere e sporcizia. Per pulire le parti interne, soffiare con cautela aria compressa attraverso la bocca di aspirazione e di mandata.

Controllare regolarmente il cavo di alimentazione. Se usurato, fessurato o danneggiato, farlo sostituire da un centro assistenza o da persona qualificata.

Prima di ritirare l'apparecchio, assicurarsi che sia perfettamente freddo e asciutto, coprirlo con un foglio di plastica, inserirlo nel proprio imballo e riporlo in un luogo asciutto e ben ventilato.

▲ Prima di iniziare qualsiasi operazione di manutenzione, spegnere, staccare la spina e lasciar raffreddare l'apparecchio per almeno 15 minuti.

▲ Non tentare di fare riparazioni elettriche da soli. Se l'apparecchio necessita di assistenza o riparazioni, contattare un tecnico qualificato.

▲ Non utilizzare un apparecchio difettoso finché un tecnico qualificato non lo abbia controllato e riparato.

▲ Durante la pulizia, assicurarsi che non penetri dell'acqua all'interno dell'apparecchio.

▲ Non aprire l'involucro per pulire le parti interne. Non spruzzare acqua all'interno.

▲ Non usare mai solventi, benzina, toluene o altri agenti chimici aggressivi per la pulizia.

! Var extra noga med att följa anvisningar som föregås den här symbolen. I annat fall kan det föreligga risk för personskada eller skada på apparatur och annan egendom. Skada som uppkommit genom felaktigt eller oförsiktigt handhavande är inte tillverkarens ansvar.

! Följ alla lokala och nationella tekniska förordningar samt hälso- och säkerhetsföreskrifter som gäller i det land som produkten är avsedd för.

1. Produktbeskrivning

LOR 2 FE är en bärbar elektrisk värmefläkt med PTC värmeelement.

PTC-teknik ger säker och effektiv användning av värmeelement vid en nästan konstant temperatur, oberoende av de omgivande förhållandena.

Den här produkten är avsedd att användas för komfortuppvärmning av små rum, kontor, arbetsplatser etc.

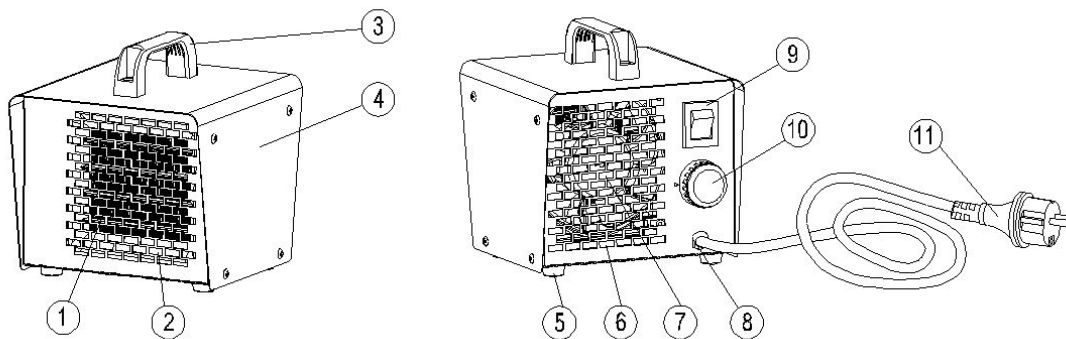

- | | |
|-----------------------|-----------------------------|
| 1) 1)PTC-värmeelement | 7) Fläkt |
| 2) Luftutsläpp | 8) Kabelingång |
| 3) Handtag | 9) Strömbrytare |
| 4) Hölje | 10) Justerbar termostat |
| 5) Fot | 11) Ström kabel med kontakt |
| 6) Luftintag | |

2. Tekniska specifikationer

<i>Modell</i>	LOR 2 FE
<i>Märkspänning</i>	230 V ~ 50 Hz
<i>Märkeffekt</i>	1000/2000 W
<i>Märkström</i>	4,4/8,7 A
<i>Skyddsgrad</i>	IP21
<i>Dimensioner (B×H×D)</i>	180 × 193 × 188 mm
<i>Förpackningsmått (B×H×D)</i>	197 × 205 × 197 mm
<i>Totalvikt</i>	2,5 kg
<i>Nettovikt</i>	2,3 kg

3. Inledande instruktioner

Ta ut värmeflärkten ur sin kartong. Använd inte enheten om den är skadad. Kontakta återförsäljaren.

Placera värmeflärkten på en plan, jämn, brandsäker och stabil yta. Anslut kontakten till ett jordat 230 V, 50 Hz enfas eluttag.

- ▲ Säkerställ ett säkerhetsavstånd på minst 1 m mellan värmeflärkten och omgivande föremål och material på alla sidor.
- ▲ Använd värmeflärkten endast i normal, upprätt position.
- ▲ Placera inte värmeflärkten nära väggar, hörn eller låga tak.
- ▲ Placera inte värmeflärkten under ett eluttag.
- ▲ Placera inte värmeflärkten på fordon i rörelse eller på ställen där den kan välta.
- ▲ Håll värmeflärkten borta från brandfarliga, antändningsbara, explosiva eller frätande material.
- ▲ Håll värmeflärkten borta från gardiner eller liknande material som kan blockera luftintaget och luftutsläppet.
- ▲ Håll elkabeln borta från värmekällor, skarpa kanter, skärande eller rörliga delar.
- ▲ Endast för inomhusbruk. Utsätt aldrig värmeflärkten för väder och vind eller fukt.
- ▲ Placera aldrig värmeflärkten i närheten av badkar, dusch eller swimmingpool.
- ▲ Använd inte adaptrar.

4. Bruksanvisning

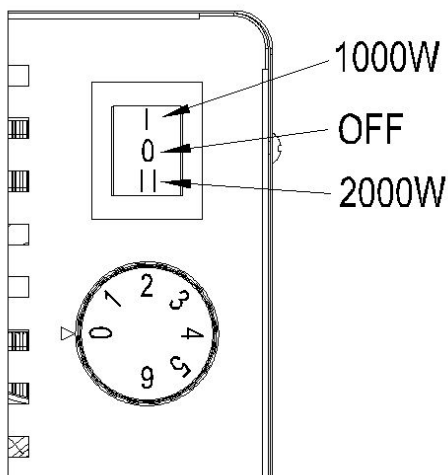

Start

Vrid termostatvredet till maximalt läge.

Ställ strömbrytaren i önskat läge. I (1000 W) eller II (2000 W). Värmeflärkten startar.

När önskad rumstemperatur har uppnåtts, vrid tillbaka termostatvredet och släpp när du hör ett klick. Termostaten växlar mellan att sätta på och stänga av värmeflärkten för att behålla en konstant rumstemperatur.

Obs! När du startar värmeflärkten första gången kan det avges en lukt från PTC-värmeelementen; detta är en normal effekt som upphör efter några timmar.

Avstängning

Ställ strömbrytaren i läge O, dra ut värmeflärktens kontakt från eluttaget och låt värmeflärkten svalna innan du ställer undan den.

- ▲ Täck inte för värmeflärkten. Blockera inte luftintaget och luftutsläppet.
- ▲ Värmeflärktens luftutsläpp är väldigt varmt när värmeflärkten är på samt efter användning. Vidrör inte!
- ▲ Barn ska hållas under uppsikt för att hindra dem från att leka med apparaten.
- ▲ Värmeflärkten ska inte användas/handhas av barn eller människor med funktionshinder, förståndshandikapp eller otillräckliga kunskaper.

- ▲ Koppla ur värmeflärkten innan du ställer undan den. Dra aldrig i kabeln för att koppla ur eller flytta enheten.
- ▲ Lämna inte värmeflärkten utan uppsikt när den används.
- ▲ Använd inte värmeflärkten med programverk, timer eller annan anordning som kan sätta på värmeflärkten automatiskt.
- ▲ Hantera aldrig apparaten med våta händer eller då värmeflärkten eller strömkabeln är våt.
- ▲ Om strömkabeln skadats ska den omedelbart bytas ut mot ny hos tillverkaren, försäljningsstället eller kvalificerad elektriker.
- ▲ Värmeflärkten är utrustad med en säkerhetstermostat som skyddar den mot överhettning. Vid överhettning stänger säkerhetstermostaten av värmeelementen och låter flärkten rotera för att kyla ned enheten. Kontrollera och eliminera möjliga orsaker till överhettning: blockerat inlopp eller utsläpp, blockerad fläkt, låg fläkthastighet, hög rumstemperatur etc. Om problemet upprepas, stäng av värmeflärkten och kontakta teknisk service.

5. Rengöring, underhåll och förvaring

Torka regelbundet av höljet med en mjuk svamp eller trasa. För hårt smutsade delar, använd en svamp doppad i ljummet vatten och ett mildt rengöringsmedel, och eftertorka med en ren trasa.

Håll de inre delarna (fläktblad, värmeelement) fria från damm och smuts. Rengör de inre delarna genom att försiktigt blåsa tryckluft genom luftinloppet och luftutsläppet.

Inspektera strömkabeln regelbundet: Kontakta teknisk service för att få en ny vid tecken på slitage, sprickor eller skada.

Innan du ställer undan värmeflärkten ska den vara helt sval och torr. Skydda enheten med en plastpåse, lägg den i sin kartong och förvara den på en torr, ventilerad plats.

- ▲ Inför underhållsarbete ska värmeflärkten stängas av, kopplas ur tillåtas svalna i minst 15 minuter.
- ▲ Försök inte utföra elektriska reparationer på egen hand. Om värmeflärkten är i behov av service eller reparation, kontakta en servicetekniker.
- ▲ Använd inte en defekt enhet förrän en kvalificerad tekniker har inspekterat och reparerat den.
- ▲ Förvissa dig om att inget vatten kommer in i enheten vid rengöring.
- ▲ Öppna inte höljet för att rengöra de inre delarna. Spruta inte in vatten i värmeflärkten.
- ▲ Använd aldrig lösningsmedel, bensin, metylbensen eller andra aggressiva kemikalier vid rengöring av värmeflärkten.

! Tällä symbolilla varustetun ohjeen laiminlyönti saattaa aiheuttaa vaaratilanteen, henkilövahinkoja tai omaisuusvahinkoja, joista laitteen valmistaja ei ole vastuussa.

! Noudata kaikkia paikallisia ja kansallisia teknisiä säädöksiä, lakeja, terveystoimia ja turvallisuussäädöksiä.

1. Laitekuvaus

LOR 2 FE on kannettava sähkölämmitin, jossa on PTC-lämmitysvastukset. PTC-tekniikka (Positive Temperature Coefficient) mahdollistaa lämmitysvastusten turvallisen ja tehokkaan toiminnan lähes tasaisella lämpötilalla ympäristön olosuhteista riippumatta. Tämä laite on tarkoitettu ensisijaisesti pienien huoneiden, toimistojen, työpisteiden jne. mukavuuslämmitykseen.

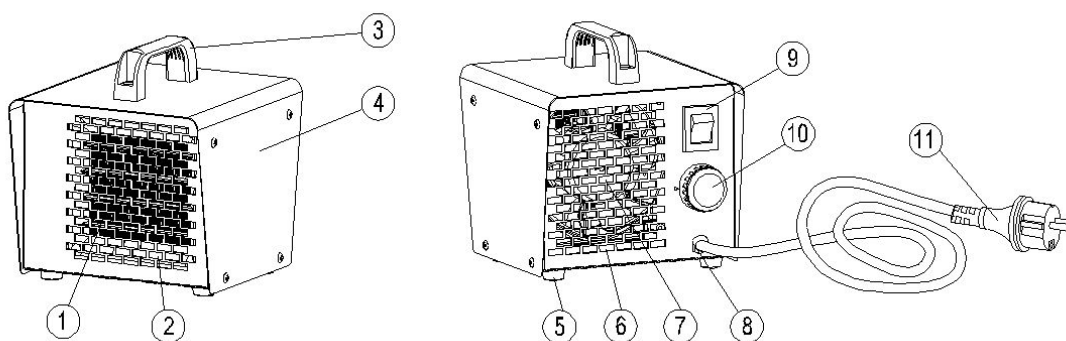

- | | |
|--------------------------|--|
| 1) PTC-lämmitysvastukset | 7) Tuuletin |
| 2) Ilman ulosmenoaukko | 8) Virtajohdon sisääntulo |
| 3) Kahva | 9) Tehon valintakytkin |
| 4) Kotelo | 10) Säädettävä termostaatti |
| 5) Jalka | 11) Pistokkeella varustettu virtajohto |
| 6) Ilman sisääntuloaukko | |

2. Tekniset tiedot

<i>Malli</i>	LOR 2 FE
<i>Nimellisjännite</i>	230 V ~ 50 Hz
<i>Nimellisteho</i>	1000/2000 W
<i>Nimellisvirta</i>	4,4/8,7 A
<i>Suojaustaso</i>	IP21
<i>Kokonaismitat (L × K × S)</i>	180 × 193 × 188 mm
<i>Pakkauksen mitat (L × K × S)</i>	197 × 205 × 197 mm
<i>Bruttopaino</i>	2,5 kg
<i>Nettopaino</i>	2,3 kg

3. Ennen laitteen käyttöä

Poista lämmitin pakkauksesta. Jos laite on vaurioitunut millään tavalla, älä käytä sitä, vaan ota yhteys jälleenmyyjään.

Sijoita lämmitin alustalle, joka on tasainen, vaakasuora, ei-syttyvä ja kiinteä. Kytke virtapistoke maadoitettuun yksivaihepistorasiaan (230 V, 50 Hz).

▲ Varmista vähintään 1 metrin turvaetäisyys kaikkiin suuntiin lämmittimen ja sen ympärillä olevien esineiden ja materiaalien välillä.

▲ Käytä lämmitintä ainoastaan sen ollessa normaalissa pystysuorassa asennossa.

▲ Älä sijoita lämmitintä seinän lähelle, nurkkaan tai mataliin tiloihin.

▲ Älä sijoita lämmitintä pistorasian alapuolelle.

▲ Älä sijoita lämmitintä liikkuvaan ajoneuvoon tai muuhun paikkaan, jossa se voisi kaatua.

▲ Pidä lämmitin etäällä syttyvästä, räjähdysherkästä tai syövyttävästä materiaalista.

▲ Pidä lämmitin etäällä verhoista ja muista esineistä, jotka voisivat tukkia ilman sisääntulo- ja ulosmenoaukot.

▲ Pidä virtajohto etäällä lämpölähteistä, terävistä reunoista sekä leikkaavista ja liikkuvista osista.

▲ Tämä laite on tarkoitettu ainoastaan sisäkäyttöön. Älä altista laitetta sääolosuhteille tai kosteudelle.

▲ Älä sijoita lämmitintä kylpyammeen, suihkun tai uima-altaan viereen.

▲ Älä käytä virtapistokesovittimia.

4. Käyttöohjeet

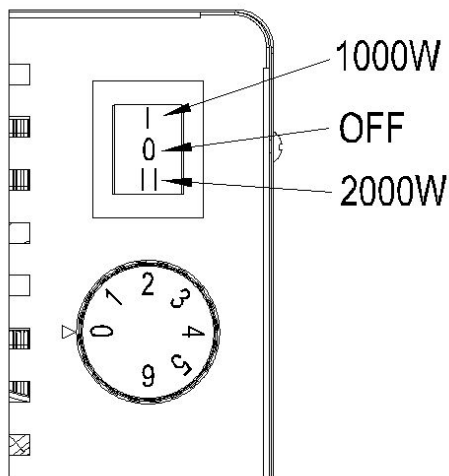

Käynnistäminen

Käännä termostaatin nuppi suurimpaan asetukseen. Käännä tehon valintakytkin haluamaasi asentoon: I (1 000 W) tai II (2 000 W). Lämmitin käynnistyy.

Kun haluttu huonelämpötila on saavutettu, käännä termostaatin nuppia takaisinpäin ja pysäytä se, kun kuulet naksahduksen. Termostaatti kytkee lämmitintä päälle ja pois päältä, jotta huoneen lämpötila pysyy tasaisena.

Huom.: kun lämmitin käynnistetään ensimmäisen kerran, PTC-vastuksista saattaa muodostua hajua. Se on normaalia, ja haju poistuu muutaman tunnin kuluttua.

Sammutus

Käännä tehon valintakytkin asentoon O, irrota virtapistoke pistorasiasta ja anna laitteen jäähtyä, ennen kuin varastoit sen.

▲ Älä peitä lämmitintä. Älä tuki ilman sisääntulo- ja ulosmenoaukkoja.

▲ Lämmittimen ulosmenoaukko on erittäin kuuma käytön aikana ja käytön jälkeen. Älä koske!

▲ Lapsia on valvottava sen varmistamiseksi, etteivät he leiki laitteella.

▲ Laitetta ei ole tarkoitettu sellaisten ihmisten käyttöön, joiden fyysiset tai henkiset kyvyt tai aistit ovat heikentyneet tai joilla ei ole kokemusta tai tietoa laitteen käytöstä (kuten tyypillisesti lapsilla).

▲ Irrota laite sähköverkosta, ennen kuin siirrät sitä. Älä koskaan vedä virtajohdosta laitteen siirtämiseksi tai virtajohdon irrottamiseksi.

▲ Älä jätä lämmitintä ilman valvontaa käytön aikana.

▲ Älä liitä lämmittimeen ohjelmoitavaa yksikköä, ajastinta tai muuta laitetta, joka voi kytkeä lämmittimen päälle automaattisesti.

▲ Älä koskaan käytä laitetta, jos kätesi ovat märät tai jos lämmitin tai virtajohto on kastunut.

▲ Jos virtajohto on vaurioitunut, laite on toimitettava korjattavaksi valmistajalle tai valtuutettuun huoltoon.

▲ Lämmittimessä on turvatermostaatti, joka suojaa sitä ylikuumenemiselta. Laitteen ylikuumentuessa turvatermostaatti sammuttaa lämmitysvastukset ja antaa tuulettimen pyöriä yksikön jäädyttämiseksi. Tarkista mahdolliset ylikuumenemisen syyt: ilman sisääntulo- tai ulosmenoaukon tukkeutuminen, tuulettimen juuttuminen, hidas tuulettimen nopeus, liian suuri huoneenlämpötila jne. Korjaa tilanne asianmukaisella tavalla. Jos ongelma toistuu, sammuta lämmitin ja ota yhteyttä huoltoon.

5. Puhdistus, ylläpito ja säilytys

Puhdista kotelo säännöllisesti pyyhkimällä se pesusienellä tai kankaalla. Käytä erittäin likaisiin osiin kädenlämpöiseen veteen ja mietoon pesuaineeseen kostutettua sientä, ja kuivaa laite sitten puhtaalla kankaalla.

Pidä sisemmät osat (tuulettimen lavat ja lämmitysvastukset) puhtaina pölystä ja liasta. Puhdista sisäosat puhaltamalla paineilmaa varovasti ilman sisääntulo- ja ulosmenoaukkojen kautta.

Tarkista virtajohdon kunto säännöllisesti. Jos virtajohto on kulunut, halkeillut tai vaurioitunut, anna valtuutetun huollon vaihtaa se uuteen.

Varmista ennen laitteen varastointia, että se on täysin jäähtynyt ja kuiva. Peitä laite muovipussilla, sijoita se pakkaukseensa ja varastoi se kuivaan ja hyvin tuuletettuun paikkaan.

▲ Varmista ennen minkään huoltotoimen aloittamista, että laite on sammutettu, irrotettu sähköverkosta ja jäähtynyt vähintään 15 minuutin ajan.

▲ Älä yritä tehdä itse mitään sähkökorjausta. Jos lämmitin tarvitsee huoltoa tai korjausta, ota yhteys valtuutettuun huoltoon.

▲ Älä käytä viallista yksikköä, ennen kuin valtuutettu huolto on tarkastanut ja korjannut sen.

▲ Kun puhdistat laitetta, varmista, että sen sisään ei pääse vettä.

▲ Älä avaa koteloa sisäosien puhdistamiseksi. Älä suihkuta lämmittimen sisään vettä.

▲ Älä koskaan puhdista lämmitintä liuottimien, bensiinin, tolueenin tai muun vastaavan syövyttävän kemikaalin avulla.

▲ Hvis en ikke overholder instruksjonene som er merket med dette symbolet kan dette føre til fare, personskade eller skade på eiendom, og produsenten skal ikke holdes ansvarlig for dette.

▲ Følg alle lokale og nasjonale tekniske retningslinjer, juridiske retningslinjer, helsemessige retningslinjer og sikkerhetsretningslinjer som gjelder for destinasjonslandet.

1. Produktbeskrivelse

LOR 2 FE er en bærbar elektrisk vifteovn med PTC-oppvarmingselementer.

PTC-teknologien (Positive Temperature Coefficient (positiv temperaturkoeffisient)) gir en trygg og effektiv drift av oppvarmingselementer ved en nesten konstant temperatur, uavhengig av miljøforholdene.

Tiltent bruk av dette produktet er normal oppvarming av små rom, kontorer, arbeidsstasjoner osv.

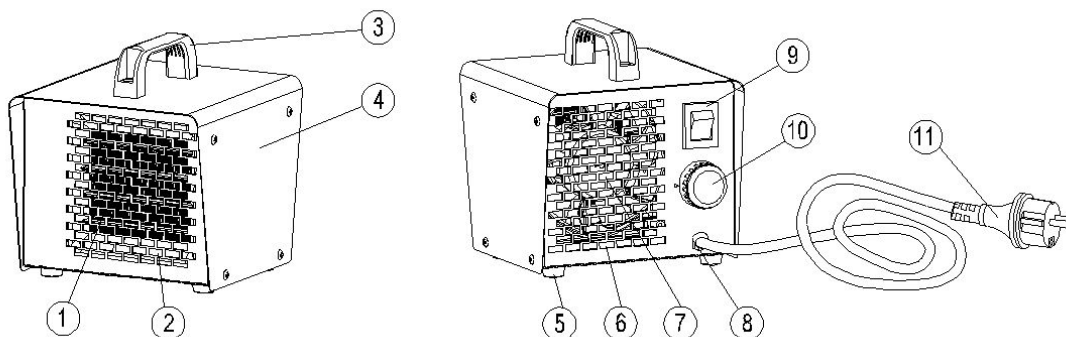

1) PTC-oppvarmingselementer

2) Luftuttak

3) Håndtak

4) Kabinett

5) Fot

6) Luftinntak

7) Vifte

8) Ledningsinngang

9) Effektvalgbytter

10) Justerbar termostat

11) Strømledning med kontakt

2. Tekniske spesifikasjoner

Modell	LOR 2 FE
Angitt spenning	230 V ~ 50 Hz
Oppført effekt	1000/2000 W
Oppført strøm	4,4/8,7 A
Beskyttelsesgrad	IP21
Samlede mål	180 × 193 × 188 mm
Pakkemål	197 × 205 × 197 mm
Bruttovekt	2,5 kg
Nettovekt	2,3 kg

3. Innledende instruksjoner

Ta varmeovnen ut av esken. Hvis apparatet på noen måte er skadet må du ikke bruke det, og du kontakter forhandleren.

Plasser varmeovnen på en jevn, flammesikker og solid overflate. Koble kontakten til et jordet enfaset elektrisk uttak på 230 V 50 Hz.

- ▲ **Sørg for at det er minimum 1 m sikkerhetsklarering mellom varmeovnen og eventuelle nære objekter og materialer, på alle sider.**
- ▲ **Bruk kun varmeovnen i normal stående posisjon.**
- ▲ **Plasser ikke varmeovnen i nærheten av vegger, hjørner eller under lave tak.**
- ▲ **Plasser ikke varmeovnen nedenfor et vegguttak.**
- ▲ **Plasser ikke varmeovnen på bevegende kjøretøyer eller der hvor den kan falle ned.**
- ▲ **Hold varmeovnen vekk fra brennbare, lettantennelige, eksplosive eller etsende materialer.**
- ▲ **Hold varmeovnen vekk fra gardiner eller lignende materialer som kan blokkere luftinntaket og -uttaket.**
- ▲ **Hold strømledningen vekk fra varmekilder, skarpe kanter, skjærende og bevegelige deler.**
- ▲ **Kun for bruk innendørs. Ikke utsett apparatet for vær eller fuktighet.**
- ▲ **Plasser ikke varmeovnen i umiddelbar nærhet av badekar, dusj eller badebasseng.**
- ▲ **Bruk ikke kontaktadaptere.**

4. Instruksjoner for bruk

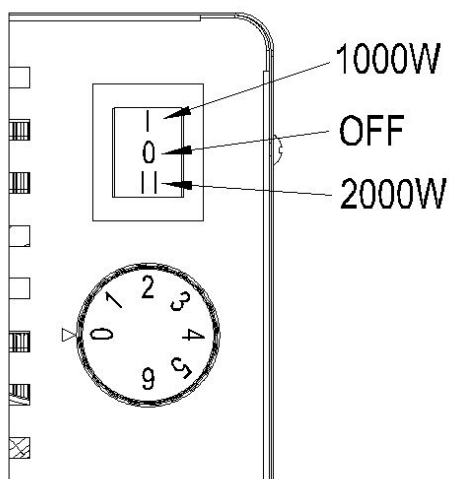

Start

Vri termostatknappen til maksimalt.

Vri effektvalgbyteren til ønsket posisjon: I (1000 W) eller II (2000 W). Varmeovnen starter.

Når ønsket romtemperatur er oppnådd kan du vri termostatknappen tilbake, og stopp når du hører et klikk. Termostaten vil slå varmeovnen på og av for å opprettholde en konstant romtemperatur.

Merk: Når du starter varmeovnen for første gang kan det hende det avgis litt lukt fra PTC-elementene. Dette er en normal effekt som opphører innen et par timer.

Avslåing

Vri effektvalgbyteren til 0, trekk ut kontakten fra vegguttaket og la varmeovnen kjøle seg ned før du

oppbevarer den.

- ▲ **Varmeovnen må ikke tildekkes. Luftinntaket og -uttaket må ikke blokkeres.**
- ▲ **Varmeovnsåpningen er svært varm under bruk og etter bruk. Du må ikke røre den!**

NO

- ▲ Ha oppsyn med barn for å sikre at de ikke leker med apparatet.
- ▲ Apparatet er ikke ment å brukes av personer (inkludert barn) med redusert fysiske, sanselige eller psykiske evner, eller manglende erfaring og kunnskap.
- ▲ Trekk ut kontakten fra vegguttaket før du flytter den. Trekk aldri i ledningen for å trekke kontakten ut av vegguttaket eller for å flytte apparatet.
- ▲ Hold alltid varmeovnen under oppsyn når den er i bruk.
- ▲ Bruk ikke varmeovnen sammen med en programmerer, et tidsur eller annen enhet som kan slå apparatet automatisk på.
- ▲ Bruk aldri apparatet med våte hender eller når varmeovnen eller strømledningen er våt.
- ▲ Hvis strømledningen er skadet må den erstattes av produsenten, en serviceagent eller person med lignende kvalifikasjoner.
- ▲ Varmeovnen er ustyrt med en sikkerhetstermostat som beskytter den fra overoppheting. I tilfelle dette skulle skje slår sikkerhetstermostaten varmeelementene av, og lar viften rotere for å kjøle ned apparatet. Se etter mulige årsaker for overoppheting: Blokkert inntak eller uttak, blokkert vifte, lav viftehastighet, overdreven romtemperatur osv. og eliminer dem bort. Skulle problemet gjenta seg slår du varmeovnen av og kontakter teknisk servicepersonell.

5. Rengjøring, vedlikehold og oppbevaring

Tørk av kabinettet jevnlig ved bruk av en myk svamp eller klut. Hvis noen deler er svært skitne bruker du en svamp som er vætet i lunkent vann og et mildt vaskemiddel. Tørk deretter av med en ren klut.

Hold de indre delene (vifteblader, oppvarmingselementer) fra støv og smuss. Du rengjør de indre delene ved å forsiktig blåse komprimert luft gjennom luftinntaket og -uttaket.

Inspiser strømledningen jevnlig: Hvis den er utslitt eller skadet, må den erstattes av tekniske servicepersonell.

Før du oppbevarer varmeovnen må du sørge for at den er helt kald og tørr. Tildekk apparatet med en plastpose, plasser den i esken og oppbevar den på et tørt, ventilert sted.

- ▲ Før du utfører eventuelle vedlikeholdsoppgaver må du slå apparatet av, trekke ut strømledningen fra vegguttaket og la varmeovnen avkjøles i minst 15 minutter.
- ▲ Forsøk ikke å utføre eventuelle elektriske reparasjoner selv. Hvis varmeovnen behøver service eller reparasjon kontakter du en kvalifisert tekniker.
- ▲ Bruk ikke et defekt apparat før en kvalifisert tekniker har inspisert og reparert det.
- ▲ Når du rengjør må du sørge for at vannet ikke kommer inn i apparatet.
- ▲ Åpne ikke kabinettet for å rengjøre de indre delene. Bruk aldri løsemidler, bensin, toluen eller lignende aggressive kjemikalier for å rengjøre varmeovnen.

! Manglende overholdelse af en anvisning, der er markeret med dette symbol, kan medføre fare, tilskadekomst eller materielle skader, som producenten ikke er ansvarlig for.

! Følg alle lokale og nationale tekniske, juridiske, sundheds- og sikkerhedsmæssige bestemmelser, som gælder i det land, hvor produktet anvendes.

1. Beskrivelse af produktet

LOR 2 FE er en flytbar elektrisk varmeblæser med PTC-varmeelementer.

PTC (Positive Temperature Coefficient)-teknologien muliggør en sikker og effektiv varmeelementfunktion ved en næsten konstant temperatur, uafhængigt af miljømæssige forhold.

Den tilsigtede brug af dette produkt består i komfortopvarmning af små rum, kontorer, arbejdspladser osv.

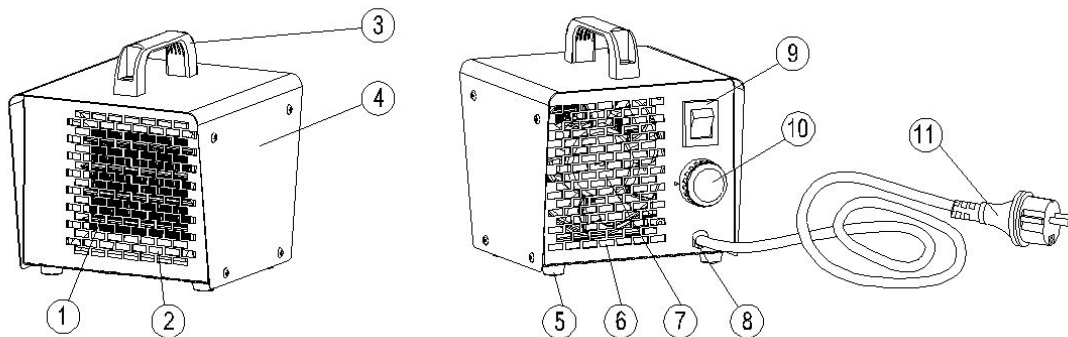

- | | |
|-----------------------|---------------------------|
| 1) PTC-varmeelementer | 7) Blæser |
| 2) Luftudgang | 8) Kabelindføring |
| 3) Håndtag | 9) Effektindstillingsknap |
| 4) Kabinet | 10) Justerbar termostat |
| 5) Fod | 11) Strømledning med stik |
| 6) Luftindtag | |

2. Tekniske specifikationer

<i>Model</i>	LOR 2 FE
<i>Mærkespænding</i>	230 V ~ 50 Hz
<i>Mærkeeffekt</i>	1000/2000 W
<i>Mærkestrøm</i>	4,4/8,7 A
<i>Kapslingsklasse</i>	IP21
<i>Totalmål (B x H x D)</i>	180 × 193 × 188 mm
<i>Emballagemål (B x H x D)</i>	197 × 205 × 197 mm
<i>Bruttovægt</i>	2,5 kg
<i>Nettovægt</i>	2,3 kg

3. Forberedende anvisninger

Tag varmeblæseren ud af papkassen. Brug ikke enheden, hvis den på nogen måde er beskadiget, men kontakt i stedet din forhandler.

Stil varmeblæseren på en flad, plan, ikke-brændbar og fast overflade. Sæt stikket i en jordet enfaset stikkontakt med 230 V og 50 Hz.

- ▲ **Sørg for, at der til alle sider er en sikkerhedsafstand på mindst 1 m mellem varmeblæseren og eventuelle omgivende genstande og materialer.**
- ▲ **Anvend ikke varmeblæseren i almindelig opretstående position.**
- ▲ **Stil ikke varmeblæseren i nærheden af vægge, hjørner eller lave lofter.**
- ▲ **Anbring ikke varmeblæseren under en stikkontakt.**
- ▲ **Stil ikke varmeblæseren på kørende transportmidler eller på steder, hvor den kan vælte.**
- ▲ **Hold varmeblæseren på afstand af brændbare, let antændelige, eksplosive eller ætsende materialer.**
- ▲ **Hold varmeblæseren på afstand af gardiner eller lignende materialer, der kan blokere luftindtaget og -udgangen.**
- ▲ **Hold strømledningen på afstand af varmekilder, skarpe kanter samt skærende og bevægelige dele.**
- ▲ **Kun til indendørs brug. Hold enheden beskyttet mod vind, vejr og fugt.**
- ▲ **Anbring ikke varmeblæseren i umiddelbar nærhed af badekar, brusere eller svømmebassiner.**
- ▲ **Brug ikke stikadaptere.**

4. Brugsanvisning

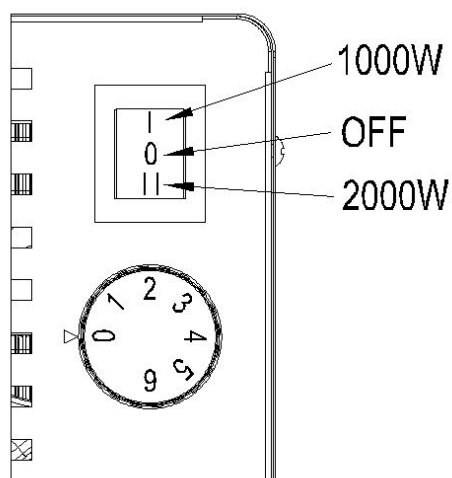

Start

Drej termostatknappen om på maksimum.

Drej effektindstillingsknappen til den ønskede position: I (1000 W) eller II (2000 W). Varmeblæseren starter.

Drej termostatknappen tilbage, når den ønskede rumtemperatur er nået, og stop, når du hører et klik. Termostaten slår periodisk blæseren til og fra, så der opretholdes en konstant rumtemperatur.

Bemærk: Når du starter blæseren første gang, vil der muligvis komme en lugt fra PTC-elementerne. Dette er normalt og vil ophøre i løbet af få timer.

Driftsstandsning

Drej effektindstillingsknappen om på O, træk stikket ud, og lad varmeblæseren køle af, før du oplagrer den.

- ▲ **Dæk ikke varmeblæseren til. Bloker ikke luftindtaget og -udgangen.**
- ▲ **Luftudgangen er meget varm under drift og efter brug. Undgå at røre ved den!**
- ▲ **Børn skal holdes under opsyn for at sikre, at de ikke leger med apparatet.**

- ▲ **Apparatet er ikke beregnet til at blive brugt af personer (herunder børn) med nedsatte fysiske, sansemæssige eller mentale evner eller mangel på erfaring og viden.**
- ▲ **Træk stikket til varmeblæseren ud, før du flytter den. Træk aldrig i ledningen for at trække stikket ud eller flytte enheden.**
- ▲ **Lad ikke varmeblæseren stå uden opsyn, når den er i brug.**
- ▲ **Betjen ikke varmeblæseren med en programmerings- eller timerenhed eller andre enheder, der kan tænde varmeblæseren automatisk.**
- ▲ **Betjen aldrig apparatet med våde hænder, eller når varmeblæseren eller strømledningen er våd.**
- ▲ **Hvis strømledningen er beskadiget, skal den udskiftes af producenten, en servicetekniker eller en tilsvarende uddannet person. Varmeblæseren er udstyret med en sikkerhedstermostat, der beskytter den mod overophedning. I tilfælde af overophedning slår sikkerhedstermostaten varmeelementerne fra og lader ventilatoren dreje, så enheden afkøles. Undersøg mulige årsager til overophedningen: blokeret indtag eller udgang, blokeret blæser, lav ventilatorhastighed, for høj rumtemperatur osv., og afhjælp dem. Hvis problemet opstår igen, skal du tage varmeblæseren ud af drift og kontakte teknisk service.**

5. Rengøring, vedligeholdelse og oplagring

Aftør jævnligt kabinettet med en blød svamp eller klud. Til stærkt tilsmudsede dele skal du bruge en svamp vædet med lunkent vand og et mildt rengøringsmiddel og derefter tørre efter med en ren klud.

Hold de indre dele (ventilatorvinger, varmeelementer) fri for støv og snavs. Blæs forsigtigt trykluft gennem luftindtaget og -udgangen for at rengøre de indre dele.

Efterse jævnligt strømledningen: Få den udskiftet af teknisk service, hvis den er slidt, revnet eller beskadiget.

Kontrollér, at varmeblæseren er helt afkølet og tør, inden du oplagrer den. Tildæk enheden med en plastpose, anbring den i emballagekassen, og opbevar den et tørt sted med ventilation.

- ▲ **Stands varmeblæseren, træk stikket ud, og lad den køle af i mindst 15 minutter, inden du begynder på vedligeholdelsesarbejde.**
- ▲ **Forsøg ikke selv at foretage elektriske reparationer. Kontakt en uddannet tekniker, hvis varmeblæseren skal efterses eller repareres.**
- ▲ **Brug ikke en fejlbehæftet enhed, før den er blevet eftersat og repareret af en uddannet tekniker.**
- ▲ **Pas på, at der ikke trænger vand ind i enheden under rengøring.**
- ▲ **Åbn ikke kabinettet for at rengøre de indre dele. Sprøjt ikke vand ind i varmeblæseren.**
- ▲ **Brug aldrig opløsningsmidler, benin, toluen eller lignende aggressive kemikalier til rengøring af varmeblæseren.**

! Nieprzestrzeganie instrukcji oznaczonych tym symbolem może spowodować zagrożenie, obrażenia ciała lub straty materialne, za które producent nie ponosi odpowiedzialności.

! Należy przestrzegać wszystkich lokalnych i krajowych przepisów technicznych, prawnych, ochrony zdrowia i bezpieczeństwa obowiązujących w danym kraju.

1. Opis produktu

LOR 2 FE to przenośny termowentylator zawierający elementy grzejne PTC.

Technologia PTC (ang. Positive Temperature Coefficient) umożliwia bezpieczne i wydajne działanie elementów grzejnych przy zachowaniu niemal stałej temperatury niezależnie od warunków otoczenia.

Produkt służy do dogrzewania małych pomieszczeń, biur, stanowisk pracy itp.

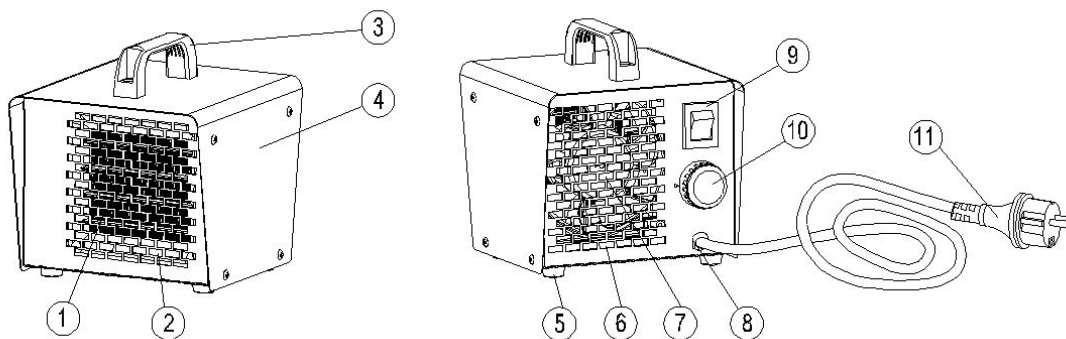

- 2) Elementy grzejne PTC
- 3) Wylot powietrza
- 4) Uchwyt
- 5) Obudowa
- 6) Podstawa
- 7) Wlot powietrza

- 8) Wentylator
- 9) Wlot przewodu
- 10) Przełącznik poziomy mocy
- 11) Termostat regulowany
- 12) Przewód zasilający z wtyczką

2. Dane techniczne

<i>Model</i>	LOR 2 FE
<i>Napięcie znamionowe</i>	230 V ~ 50 Hz
<i>Moc znamionowa</i>	1000/2000 W
<i>Prąd znamionowy</i>	4,4/8,7 A
<i>Stopień ochrony</i>	IP21
<i>Wymiary całkowite (S×W×D)</i>	180 × 193 × 188 mm
<i>Wymiary opakowania (S×W×D)</i>	197 × 205 × 197 mm
<i>Masa brutto</i>	2,5 kg
<i>Masa netto</i>	2,3 kg

3. Instrukcje wstępne

Wyjąć grzejnik z kartonu. Jeżeli urządzenie jest uszkodzone, nie używać go i skontaktować się ze sprzedawcą.

Grzejnik należy ustawić na równej, płaskiej, niepalnej i stabilnej powierzchni. Wtyczkę należy podłączyć do jednofazowego gniazda sieciowego 230 V, 50 Hz z uziemieniem.

▲ Między grzejnikiem a otaczającymi go obiektami i materiałami powinien być co najmniej 1-metrowy odstęp bezpieczeństwa ze wszystkich stron.

▲ Grzejnika można używać tylko w normalnej pozycji stojącej.

▲ Grzejnika nie wolno ustawiać w pobliżu ścian, narożników i niskich sufitów.

▲ Nie wolno ustawiać grzejnika pod gniazdkiem elektrycznym.

▲ Nie wolno ustawiać grzejnika na poruszających się pojazdach ani w miejscach, gdzie może się przewrócić.

▲ Grzejnik powinien stać z dala od materiałów łatwopalnych, wybuchowych i żrących.

▲ Grzejnik powinien stać z dala od zasłon i podobnych materiałów, które mogą blokować wlot lub wylot powietrza.

▲ Przewód zasilający powinien znajdować się z dala od źródeł ciepła, ostrych krawędzi, ruchomych lub ostrych przedmiotów.

▲ Tylko do użytku wewnątrz pomieszczeń. Nie wystawiać na działanie warunków pogodowych lub wilgotności.

▲ Nie ustawiać grzejnika w bezpośrednim otoczeniu wanny, pryszniczki ani basenu.

▲ Nie używać wtyczek rozgałęźnych.

4. Instrukcja użytkowania

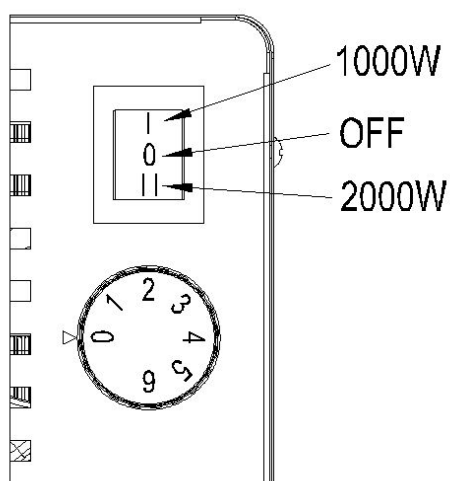

Włączanie

Obrócić pokrętło termostatu do ustawienia maksymalnego.

Ustawić przełącznik poziomu mocy w wybranym położeniu: I (1000 W) lub II (2000 W). Grzejnik włączy się.

Po osiągnięciu żądanej temperatury w pomieszczeniu obrócić pokrętło termostatu w drugą stronę, do położenia, w którym pojawi się dźwięk kliknięcia. Termostat będzie włączał i wyłączał grzejnik, aby utrzymać stałą temperaturę pomieszczenia.

Uwaga: przy pierwszym włączeniu grzejnika elementy PTC mogą wytwarzać słaby zapach: jest to normalne zjawisko i ustanie po kilku godzinach.

Wyłączanie

Ustawić przełącznik poziomu mocy w położeniu O i wyjąć wtyczkę grzejnika z gniazdka. Przed schowaniem grzejnika zaczekać, aż ostygnie.

▲ Nie zakrywać grzejnika. Wlot i wylot powietrza powinny być odsłonięte.

- ▲ Wylot grzejnika jest bardzo gorący w czasie pracy i po jej zakończeniu. **Nie dotykać!**
- ▲ Nie pozwalać, by dzieci bawiły się grzejnikiem.
- ▲ Urządzenie nie jest przeznaczone do obsługi przez osoby (w tym dzieci) o ograniczonych zdolnościach fizycznych, czuciowych i **psychicznych lub bez odpowiedniego doświadczenia i wiedzy.**
- ▲ Przed przeniesieniem urządzenia należy wyjąć przewód zasilający. **Nie wolno ciągnąć za przewód, aby wyjąć wtyczkę lub przesunąć urządzenie.**
- ▲ Włączanego urządzenia nie pozostawiać bez nadzoru.
- ▲ Grzejnika nie należy używać z programatorem, wyłącznikiem czasowym lub innym urządzeniem, które może spowodować automatyczne włączenie grzejnika.
- ▲ Nie wolno obsługiwać urządzenia mokrymi rękami, ani gdy grzejnik lub przewód są mokre.
- ▲ Jeżeli przewód zasilający ulegnie uszkodzeniu, powinien zostać wymieniony przez producenta, technika serwisu lub inną wykwalifikowaną osobę.
- ▲ Grzejnik jest wyposażony w termostat zabezpieczający, który zapobiega przegrzaniu. W przypadku przegrzania termostat zabezpieczający wyłączy elementy grzejne i uruchomi wentylator, aby ochłodzić urządzenie. Należy sprawdzić możliwe **przyczyny przegrzania**: zatkanie wlotu lub wylotu, mała prędkość wentylatora, **wysoka temperatura pomieszczenia itp.** i usunąć je. Jeżeli problem będzie się powtarzał, należy skontaktować się z zakładem serwisowym.

5. Czyszczenie, konserwacja i przechowywanie

Obudowę należy regularnie czyścić miękką gąbką lub szmatką. **MOCNO** zabrudzone części oczyścić gąbką zwilżoną letnią wodą i delikatnym detergentem, a następnie wytrzeć suchą szmatką.

Wewnętrzne części (łopatki wentylatora, elementy grzejne) należy oczyszczać z kurzu i zanieczyszczeń. Wewnętrzne części można ostrożnie czyścić strumieniem sprężonego powietrza przez wlot i wylot powietrza.

Przewód zasilający należy regularnie kontrolować: przetarty, pęknięty lub uszkodzony przewód powinien zostać wymieniony przez zakład serwisowy.

Przed schowaniem grzejnika upewnić się, że zupełnie wystygł i jest suchy. Urządzenie należy włożyć do worka foliowego, a następnie umieścić w opakowaniu i przechowywać w suchym, przewiewnym miejscu.

▲ **Przed przystąpieniem do konserwacji należy wyłączyć urządzenie, wyjąć wtyczkę zasilania i pozwolić, aby grzejnik wystygł przez co najmniej 15 minut.**

▲ **Nie wykonywać samodzielnie żadnych napraw elektrycznych. Jeżeli grzejnik wymaga serwisu lub naprawy, należy skontaktować się z wykwalifikowanym technikiem.**

▲ **Nie używać niesprawnego urządzenia; powinien je wcześniej sprawdzić i naprawić wykwalifikowany technik.**

▲ **Podczas czyszczenia nie dopuścić do dostania się wody do wnętrza urządzenia.**

▲ **Nie otwierać obudowy, aby wyczyścić wewnętrzne części. Nie rozpylać wody do wnętrza grzejnika.**

▲ **Do czyszczenia grzejnika nie używać rozpuszczalników, benzyny, toluenu ani podobnych agresywnych środków chemicznych.**

! Nedodržení pokynů označených tímto symbolem může mít za následek nebezpečí, úraz nebo poškození majetku, za které výrobce neponese odpovědnost.

! Dodržujte všechny místní a státní technické, právní, zdravotní a bezpečnostní předpisy platné v zemi určení.

1. Popis výrobku

LOR 2 FE je přenosný elektrický ohřívač s ventilátorem a topnými prvky PTC.

Technologie těles PTC (s kladným teplotním součinitelem) umožňuje bezpečný a účinný provoz topných těles při téměř konstantní teplotě nezávisle na podmínkách okolního prostředí.

Tento výrobek je určen k pohodlnému vytápění malých místností, kanceláří, pracovišť atd.

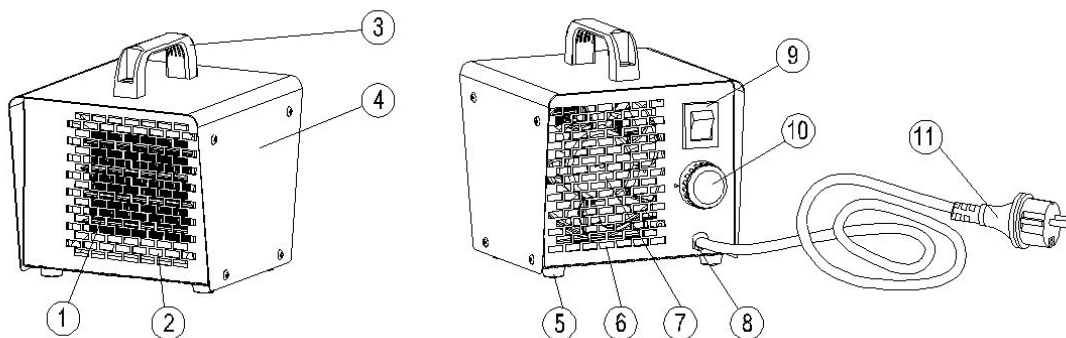

- | | |
|--------------------|-------------------------------|
| 1) Topné prvky PTC | 7) Ventilátor |
| 2) Výstup vzduchu | 8) Kabelový přívod |
| 3) Držadlo | 9) Volič výkonu |
| 4) Kryt | 10) Nastavitelný termostat |
| 5) Noha | 11) Síťová šňůra se zástrčkou |
| 6) Vstup vzduchu | |

2. Technické specifikace

<i>Model</i>	LOR 2 FE
<i>Jmenovité napětí</i>	230 V ~ 50 Hz
<i>Jmenovitý příkon</i>	1000/2000 W
<i>Jmenovitý proud</i>	4,4/8,7 A
<i>Stupeň krytí</i>	IP21
<i>Celkové rozměry (Š × V × H)</i>	180 × 193 × 188 mm
<i>Rozměry obalu (Š × V × H)</i>	197 × 205 × 197 mm
<i>Hrubá hmotnost</i>	2,5 kg
<i>Čistá hmotnost</i>	2,3 kg

3. Pokyny pro přípravu

Vyjměte ohřívač z krabice. Zjistíte-li jakékoliv poškození, nepoužívejte zařízení a obraťte se na prodejce.

Položte ohřívač na plochý, vodorovný a pevný povrch z nehořlavého materiálu. Zapojte zástrčku do uzemněné jednofázové zásuvky 230 V/50 Hz.

- ▲ Zajistěte, aby byla mezi ohřívačem a veškerými okolními předměty a materiály po všech stranách minimální bezpečnostní vzdálenost 1 m.
- ▲ Spouštějte ohřívač pouze v normální, vzpřímené poloze.
- ▲ Neumist'ujte ohřívač blízko stěn, rohů nebo nízkých stropů.
- ▲ Neumist'ujte ohřívač pod nástěnnou zásuvku.
- ▲ Neumist'ujte ohřívač na pohyblivé vozíky ani na jiné místo, kde by se mohl převrátit.
- ▲ Chraňte ohřívač před hořlavými, vznětlivými, výbušnými nebo korozními materiály.
- ▲ Neumist'ujte ohřívač blízko závěsů nebo podobných materiálů, které by mohly ucpat vstup a výstup vzduchu.
- ▲ Ved'te napájecí kabel mimo zdroje tepla, ostré hrany, řezné prvky a pohyblivé součásti.
- ▲ Určeno pouze k použití ve vnitřních prostorech. Chraňte před povětrnostními vlivy a vlhkostí.
- ▲ Neumist'ujte ohřívač do bezprostředního okolí vany, sprchy nebo bazénu.
- ▲ Nepoužívejte zásuvkové adaptéry.

4. Pokyny pro obsluhu

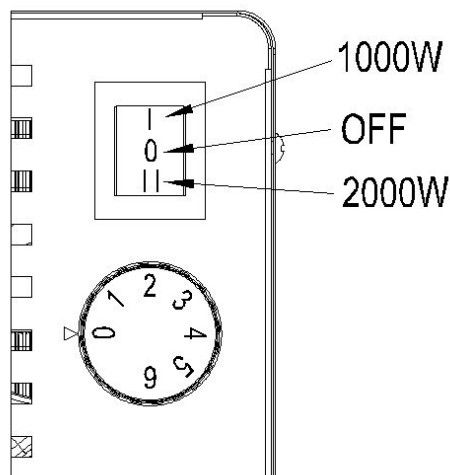

Spuštění

Otočte ovladačem termostatu na maximální hodnotu. Přepněte volič výkonu do požadované polohy: I (1000 W) nebo II (2000 W). Ohřívač se zapne.

Po dosažení požadované teploty místnosti otočte ovladač termostatu zpět a až se ozve cvaknutí, zastavte ho. Termostat bude cyklicky zapínat a vypínat ohřívač a tím bude udržovat konstantní teplotu místnosti.

Poznámka: při prvním spuštění ohřívače se může objevit jistý zápach ze článků PTC; jedná se o běžný jev, který po několika hodinách ustane.

Vypnutí

Přepněte volič výkonu do polohy O, odpojte ohřívač od zásuvky a před uložením ho nechte vychladnout.

- ▲ Nezakrývejte ohřívač. Neucpávejte vstup a výstup vzduchu.
- ▲ Výstup ohřívače je za provozu a po použití velmi horký. Nedotýkejte se ho!
- ▲ Je třeba dohlížet na děti, aby si nehrály se spotřebičem.
- ▲ Spotřebič není určen k používání osobami (včetně dětí) se sníženými fyzickými, smyslovými nebo mentálními schopnostmi nebo s nedostatečnými zkušenostmi a znalostmi.

- ▲ Před přemístováním odpojte ohřívač od zásuvky. Při odpojování nebo přemístování nikdy netahejte za kabel.
- ▲ Za provozu nenechávejte ohřívač bez dozoru.
- ▲ Nepoužívejte ohřívač s programátorem, časovým spínačem nebo jiným zařízením, které by ho mohlo automaticky zapnout.
- ▲ Nikdy neovládejte spotřebič, pokud máte mokré ruce nebo pokud je ohřívač nebo napájecí kabel mokrý.
- ▲ Pokud se poškodí napájecí kabel, musí ho vyměnit výrobce, servisní zastoupení nebo osoba s podobnou kvalifikací.
- ▲ Ohřívač je vybaven bezpečnostním termostatem na ochranu před přehřátím. V případě přehřátí vypne bezpečnostní termostat topné články a nechá běžet ventilátor, aby se zařízení ochladilo. Zkontrolujte možné příčiny přehřátí: **ucpaný vstup nebo výstup, zablokovaný ventilátor, nízké otáčky ventilátoru, příliš vysoká teplota místnosti atd. a odstraňte je.** Kdyby se problém opakoval, vypněte ohřívač a obraťte se na technický servis.

5. Čištění, údržba a skladování

Pravidelně otírejte kryt měkkou houbou nebo látkou. Silně znečištěné části vyčistěte houbou navlhčenou ve vlažné vodě se slabým saponátem a potom je vysušte čistou látkou.

Chraňte vnitřní součásti (lopatky ventilátoru, topné prvky) před prachem a nečistotami. Chcete-li vyčistit vnitřní součásti, lehce profoukněte vstup a výstup vzduchu stlačeným vzduchem.

Pravidelně prohlížejte napájecí kabel: pokud je opotřebený, prasklý nebo poškozený, nechte ho vyměnit v technickém servisu.

Před uložením ohřívače se ujistěte, že je zcela studený a suchý. Zakryjte zařízení plastovým pytlíkem, vložte ho do příslušné obalové krabice a uložte ho na suché, větrané místo.

- ▲ Před zahájením jakékoliv údržby vypněte ohřívač, odpojte ho od zásuvky a nechte ho alespoň 15 minut chladnout.
- ▲ Nepokoušejte se vlastními silami opravovat elektrické součásti. Pokud ohřívač vyžaduje servis nebo opravu, obraťte se na kvalifikovaného technika.
- ▲ Nepoužívejte vadné zařízení, dokud ho kvalifikovaný technik neprohlédne a neopraví.
- ▲ Při čištění dbejte na to, aby do zařízení nevnikla voda.
- ▲ Neotvírejte kryt za účelem čištění vnitřních součástí. Nestříkejte vodu do ohřívače.
- ▲ K čištění ohřívače nikdy nepoužívejte rozpouštědla, benzín, toluen a podobné agresivní chemikálie.

! Nerešpektovanie pokynov označených týmto symbolom môže spôsobiť ohrozenie, osobnú alebo majetkovú ujmu, za ktoré výrobca nenesie zodpovednosť.

! Dodržiavajte všetky miestne a národné technické, právne, zdravotné a bezpečnostné predpisy platné v krajine určenia.

1. Popis výrobku

LOR 2 FE je prenosný elektrický ohrievač s ventilátorom s vykurovacími článkami PTC. Technológia PTC (Positive Temperature Coefficient) umožňuje bezpečnú a efektívnu prevádzku vykurovacích článkov pri takmer konštantnej teplote nezávisle od podmienok životného prostredia.

Tento výrobok je určený na pohodlné vykurovanie malých miestností, kancelárií, pracovných staníc a pod.

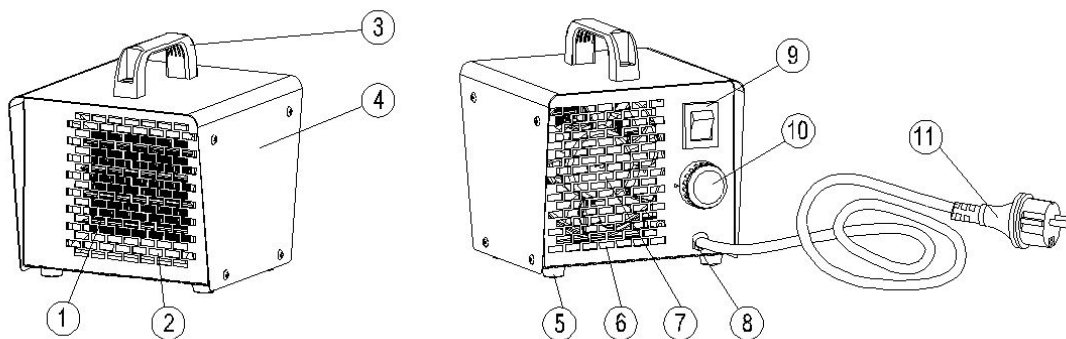

- 13) Vykurovacie články PTC
- 14) Vývod vzduchu
- 15) Držadlo
- 16) Kryt
- 17) Noha
- 18) Prívod vzduchu

- 19) Ventilátor
- 20) Káblový prívod
- 21) Prepínač voliča výkonu
- 22) Nastaviteľný termostat
- 23) Napájací kábel s vidlicou

2. Technické špecifikácie

<i>Model</i>	LOR 2 FE
<i>Menovité napätie</i>	230 V ~ 50 Hz
<i>Menovitý výkon</i>	1000/2000 W
<i>Menovitý prúd</i>	4,4/8,7 A
<i>Stupeň ochrany</i>	IP21
<i>Celkové rozmery (Š×V×H)</i>	180 × 193 × 188 mm
<i>Rozmery balenia (Š×V×H)</i>	197 × 205 × 197 mm
<i>Brutto hmotnosť</i>	2,5 kg
<i>Netto hmotnosť</i>	2,3 kg

3. Úvodné pokyny

Vyberte ohrievač zo škatule. Ak je zariadenie nejako poškodené, nepoužívajte ho a obráťte sa na svojho predajcu.

Ohrievač umiestnite na hladkú, rovnú, nehorľavú a pevnú plochu. Vidlicu pripojte do uzemnenej jednofázovej elektrickej zásuvky 230 V 50 Hz.

▲ **Zaistite minimálnu bezpečnostnú vzdialenosť 1 m medzi ohrievačom a všetkými okolitými predmetmi a materiálmi zo všetkých strán.**

▲ **Ohrievač používajte len v normálnej zvislej polohe.**

▲ **Neumiestňujte ohrievač do blízkosti stien, rohov ani nízkych stropov.**

▲ **Neumiestňujte ohrievač pod elektrickú zásuvku.**

▲ **Neumiestňujte ohrievač na pohybujúce sa vozidlá alebo tam, kde sa môže prevrátiť.**

▲ **Zabráňte tomu, aby sa ohrievač nachádzal v blízkosti horľavých, zápalných, výbušných alebo korozívnych materiálov.**

▲ **Zabráňte tomu, aby sa ohrievač nachádzal v blízkosti záclon, závesov alebo podobných materiálov, ktoré by mohli zablokovat' prívod a vývod vzduchu.**

▲ **Zabráňte tomu, aby sa napájací kábel nachádzal v blízkosti zdrojov tepla, ostrých hrán, rezných a pohyblivých častí.**

▲ **Iba na vnútorné použitie. Nevystavujte poveternostným vplyvom ani vlhkosti.**

▲ **Neumiestňujte ohrievač v bezprostrednej blízkosti kúpeľne, sprchy alebo bazéna.**

▲ **Nepoužívajte napájacie adaptéry.**

4. Návod na použitie

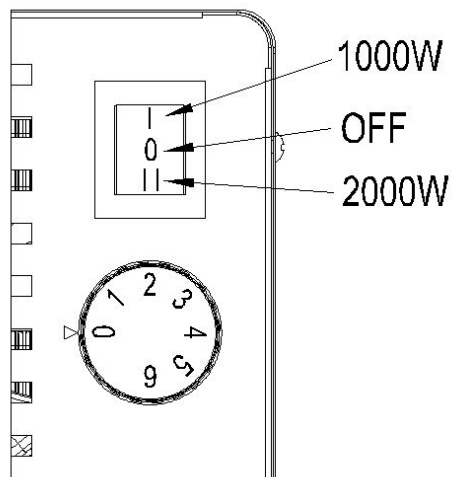

Zapnutie

Otočte ovládacím gombíkom termostatu do maximálnej polohy.

Nastavte volič výkonu do požadovanej polohy: I (1000 W) alebo II (2000 W). Ohrievač sa spustí.

Po dosiahnutí požadovanej teploty v miestnosti otočte gombíkom termostatu späť a zastavte ho, keď budete počuť cvaknutie. Termostat bude ohrievač zapínať a vypínať tak, aby sa udržiavala konštantná teplota miestnosti.

Poznámka: pri prvom uvedení ohrievača do chodu môžu články PTC vydávať určitý zápach. Je to normálny jav, ktorý o niekoľko hodín prestane.

Vypnutie

Otočte prepínačom voliča výkonu do polohy O, ohrievač odpojte a pred uložením ho nechajte vychladnúť.

▲ **Ohrievač nezakrývajte. Neblokujte prívod a vývod vzduchu.**

▲ **Výstup ohrievača je počas prevádzky a po použití veľmi horúci. Nedotýkajte sa!**

▲ **Deti by mali byť pod dohľadom, aby sa zaistilo, že sa so spotrebičom nehrajú.**

▲ Tento spotrebič nie je určený na používanie osobami (vrátane detí) so zníženými fyzickými, zmyslovými alebo mentálnymi schopnosťami, alebo s nedostatkom skúseností a vedomostí.

▲ Ohrievač pred premiestnením odpojte od elektrickej siete. Nikdy neodpojujte ani nepremiestňujte zariadenie ťahaním za kábel.

▲ Počas používania nenechávajte ohrievač bez dozoru.

▲ Nepoužívajte ohrievače s programátorom, časovačom, ani s akýmkoľvek iným zariadením, ktoré môže automaticky zapnúť ohrievač.

▲ Spotrebič nikdy nepoužívajte, ak máte vlhké ruky alebo ak je ohrievač alebo napájací kábel vlhký.

▲ V prípade poškodenia musí napájací kábel vymeniť výrobca, servisný pracovník alebo iná kvalifikovaná osoba.

▲ Ohrievač je vybavený bezpečnostným termostatom, ktorý ho chráni pred prehriatím. V prípade prehriatia bezpečnostný termostat vypne vykurovacie články a umožní tak, aby sa ventilátor otáčal a chladil zariadenie. Skontrolujte možné príčiny prehrievania: upchatie prívodu alebo vývodu, zablokovanie ventilátora, nízke otáčky ventilátora, príliš vysoká teploty v miestnosti a pod. a odstráňte ich. Ak by sa problém zopakoval, vypnite ohrievač a obráťte sa na technický servis.

5. Čistenie, údržba a skladovanie

Pravidelne pretrite kryt mäkkou hubkou alebo handričkou. V prípade nadmerne znečistených dielov použite hubku navlhčenú vlažnou vodou a jemným čistiacim prostriedkom a potom vyutierajte dosucha čistou handričkou.

Vnútorne diely (lopatky ventilátora, vykurovacie články) udržiavajte bez prachu a nečistôt. Na očistenie vnútorných dielov použite stlačený vzduch, ktorý jemne prefúknite cez prívod a vývod vzduchu.

Pravidelne kontrolujte napájací kábel: ak je opotrebený, prasknutý alebo poškodený, nechajte ho vymeniť v technickom servise.

Pred uskladnením ohrievača sa vždy uistite, že je úplne vychladnutý a suchý. Zariadenie zakryte plastovým vreckom, vložte ho do obalovej škatule a uložte ho na suchom, vetranom mieste.

▲ Pred začatím akejkoľvek údržby ohrievač vypnite, odpojte a nechajte ho vychladnúť najmenej 15 minút.

▲ Nepokúšajte sa o žiadne svojpomocné elektrické opravy. Ak je potrebná údržba alebo oprava ohrievača, obráťte sa na kvalifikovaného technika.

▲ Chybné zariadenie nepoužívajte, až kým ho kvalifikovaný technik neskontroluje a neopraví.

▲ Pri čistení dbajte, aby sa do zariadenia nedostala voda.

▲ Neotvárajte kryt pri čistení vnútorných dielov. Nestriekajte vodu do ohrievača.

▲ Nikdy nepoužívajte na čistenie ohrievača rozpúšťadlá, benzín, toluén ani iné podobné agresívne chemikálie.

! Az ezzel a jellel megjelölt utasítások be nem tartása veszélyt, személyi sérülést vagy vagyoni kárt okozhat, amelyért a gyártó nem vállal felelősséget.

! Tartson be minden, a rendeltetési hely országában hatályban lévő helyi és országos műszaki, jogi, egészségi és biztonsági rendelkezést!

1. A termék leírása

A LOR 2 FE berendezés egy PTC fűtőelemekkel ellátott, hordozható elektromos hőlégfúvó. A PTC (pozitív hőmérsékletkoefficiens) technológia a fűtőelemek biztonságos és hatékony működését teszi lehetővé, a környezeti körülményektől függetlenül közel állandó hőmérsékleten.

A terméket kis helyiségek, irodák, munkahelyek stb. komfortfűtésére használható.

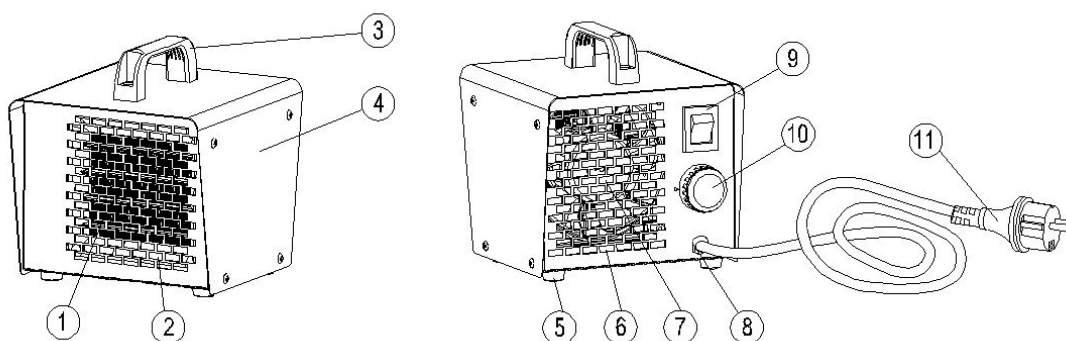

- 1) PTC fűtőelemek
- 2) Levegőkibocsátó
- 3) Fogantyú
- 4) Ház
- 5) Láb
- 6) Levegő bemenet

- 7) Ventilátor
- 8) Kábelbevezetés
- 9) Teljesítményválasztó kapcsoló
- 10) Állítható termosztát
- 11) Hálózati kábel és csatlakozó

2. Műszaki adatok

<i>Modell</i>	LOR 2 FE
<i>Névleges feszültség</i>	230 V ~ 50 Hz
<i>Névleges teljesítmény</i>	1000/2000 W
<i>Névleges áramfelvétel</i>	4,4/8,7 A
<i>Védelmi osztály</i>	IP21
<i>Külső méretek (Szél. × Mag. × Mélys.)</i>	180 × 193 × 188 mm
<i>Csomagolási méretek (Szél. × Mag. × Mélys.)</i>	197 × 205 × 197 mm
<i>Bruttó súly</i>	2,5 kg
<i>Nettó súly</i>	2,3 kg

3. Előzetes utasítások

Vegye ki a fűtőberendezést a kartondobozból. Ha a berendezés valamilyen módon sérült, akkor ne használja, és lépjen kapcsolatba a kereskedőjével.

Állítsa a fűtőberendezést vízszintes, sík, nem gyúlékony, szilárd felületre. Csatlakoztassa a kábelt egy földelt, 230V/50Hz-es egyfázisú elektromos konnektorba.

▲ **Gondoskodjon róla, hogy legalább 1 m biztonsági távolság van minden oldalon a fűtőberendezés és a környező tárgyak, anyagok között!**

▲ **Csak álló helyzetben működtesse a fűtőberendezést!**

▲ **Ne helyezze a fűtőberendezést falak, sarkok vagy alacsony mennyezet közelébe!**

▲ **Ne helyezze a fűtőberendezést konnektor alá!**

▲ **Ne helyezze a fűtőberendezést mozgó járművekre vagy olyan helyre, ahol felbillenhet!**

▲ **Tartsa a fűtőberendezést távol gyúlékony, éghető, robbanó- vagy korrozív anyagoktól!**

▲ **Ne tegye a fűtőberendezést függöny vagy hasonló anyag közelébe, amely elzárhatja a levegő bemeneti és kimeneti nyílásait!**

▲ **Tartsa a hálózati csatlakozó kábelt távol hőforrásoktól, éles szélektől, vágó vagy mozgó tárgyaktól!**

▲ **Csak beltéri használatra alkalmas. Ne tegye ki az időjárás hatásának, illetve nedvességnek!**

▲ **Ne helyezze a fűtőberendezést fürdőkád, zuhanyzó vagy úszómedence közvetlen közelébe!**

▲ **Ne használjon átalakítót a csatlakozó dugóhoz!**

4. Használati utasítás

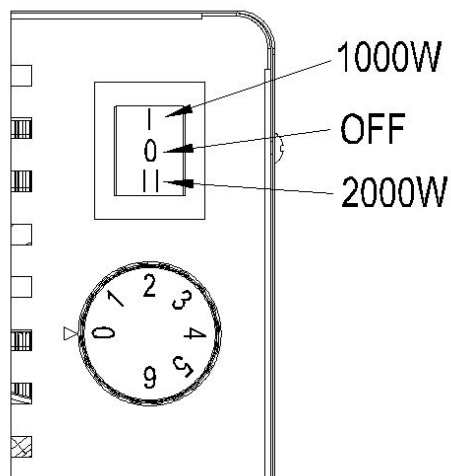

Indítás

Állítsa a termosztát gombját a maximumra!

Állítsa a teljesítményválasztó kapcsolót a kívánt helyzetbe: I (1000 W) vagy II (2000 W). A fűtőberendezés ekkor elindul.

A kívánt szobahőmérséklet elérésekor forgassa a termosztát gombját visszafelé addig, amíg egy kattantást nem hall. Az állandó szobahőmérséklet fenntartásához a termosztát periodikusan be és ki fogja kapcsolni a fűtőberendezést.

Megjegyzés: a fűtőberendezés első indításakor a PTC elemeken keletkezhet némi szag: ez normális jelenség, amely néhány óra alatt megszűnik.

Leállítás

Állítsa a teljesítménykapcsolót O-ra, húzza ki a hálózati csatlakozót és hagyja a berendezést lehűlni, mielőtt a tároló helyére tenné.

▲ **Ne takarja le a fűtőberendezést! Ne zárja le a levegő bemeneti és kimeneti nyílásait.**

▲ A fűtőberendezés fűvónyílása működés közben és leállítás után nagyon forró. Ne érintse meg!

▲ **Ügyeljen rá, hogy gyermekek ne játszanak a készülékkel!**

▲ A készülék nincs arra tervezve, hogy csökkent fizikai, érzékelési vagy mentális képességű személyek (beleértve a gyermekeket is), illetve tapasztalattal és ismerettel nem rendelkező személyek használják.

▲ **Húzza ki a hálózati csatlakozót, mielőtt elmozdítaná a fűtőberendezést! Soha ne a kábelnél fogva húzza ki a csatlakozót vagy mozgassa a berendezést!**

▲ A működő fűtőberendezést ne hagyja felügyelet nélkül!

▲ Ne használja a fűtőberendezést programkapcsolóval, időkapcsolóval vagy bármely más készülékkel, amely automatikusan be tudja kapcsolni!

▲ **Soha ne kezelje a készüléket nedves kézzel, vagy amikor a fűtőberendezés vagy a hálózati kábel nedves!**

▲ **Ha a hálózati kábel sérült, azt a gyártónak, szervizszakembernek vagy hasonló képzett személynek kell kicserélnie.**

▲ A fűtőberendezés biztonsági termosztáttal van felszerelve, amely megvédi túlhevülés ellen. Túlhevülés esetén a biztonsági termosztát lekapcsolja a fűtőelemeket, és a berendezés lehűtése érdekében működni hagyja a ventilátort. Ellenőrizze a túlhevülés lehetséges okait: lezárt bemeneti vagy kimeneti nyílás, elakadt ventilátor, ventilátor alacsony sebessége, túl magas szobahőmérséklet stb., és szüntesse meg az okokat! Amennyiben a probléma megismétlődik, állítsa le a fűtőberendezést és forduljon szakemberhez!

5. Tisztítás, karbantartás és tárolás

A készülék házát rendszeresen törölje át puha szivaccsal vagy ruhával. A nagyon szennyezett részeken használjon langyos vízzel benedvesített szivacsot és gyenge tisztítószert, majd tiszta ruhával törölje szárazra.

A belső alkatrészeket (ventilátorlapátokat, fűtőelemeket) tartsa portól és szennyeződésektől mentesen. A belső alkatrészek tisztításához óvatosan fúvasson be sűrített levegőt a bemeneti és kimeneti nyílásokon.

Rendszeresen ellenőrizze a hálózati kábelt: ha kopott, repedt vagy sérült, cseréltesse ki szakemberrel.

Tárolás előtt gondoskodjon róla, hogy a berendezés teljesen lehűlt és száraz. Tegye a berendezést műanyag zacskóba, helyezze a csomagoló dobozába és tárolja száraz, jól szellőző helyen.

▲ **Bármilyen karbantartási munka megkezdése előtt állítsa le a fűtőberendezést, húzza ki a csatlakozót és hagyja kihűlni legalább 15 percig!**

▲ **Semmilyen elektromos hibát ne próbáljon meg saját maga megjavítani! Forduljon képzett szakemberhez, ha a fűtőberendezés szervizre vagy javításra szorul!**

▲ **Hibás berendezést ne használjon, amíg képzett szakember nem vizsgálta meg és nem javította meg!**

▲ **Tisztításkor ügyeljen rá, hogy ne kerüljön víz a berendezés belsejébe!**

▲ A belső részek tisztításához ne nyissa fel a burkolatot! Ne fecskendezzen vizet a fűtőberendezés belsejébe!

▲ **Soha ne használjon oldószereket, benzint, toluolt vagy hasonló agresszív vegyszereket a fűtőberendezés tisztításához!**

! Neupoštevanje navodil, ki so označena s tem simbolom, lahko povzroči nevarnost, telesno poškodbo ali okvaro lastnine, za katere proizvajalec ne odgovarja.

! Upoštevajte vse lokalne in državne tehnične, pravne, zdravstvene ter varnostne predpise, ki veljajo v ciljni državi.

1. Opis izdelka

LOR 2 FE je prenosen električni kalorifer z grelnimi elementi PTC.

Tehnologija PTC (pozitivni temperaturni koeficient) omogoča varno in učinkovito delovanje grelnih elementov pri skoraj stalni temperaturi, neodvisno od okoljskih razmer.

Predvidena uporaba tega izdelka je udobno grejte majhnih sob, pisarn, delovnih postaj itd.

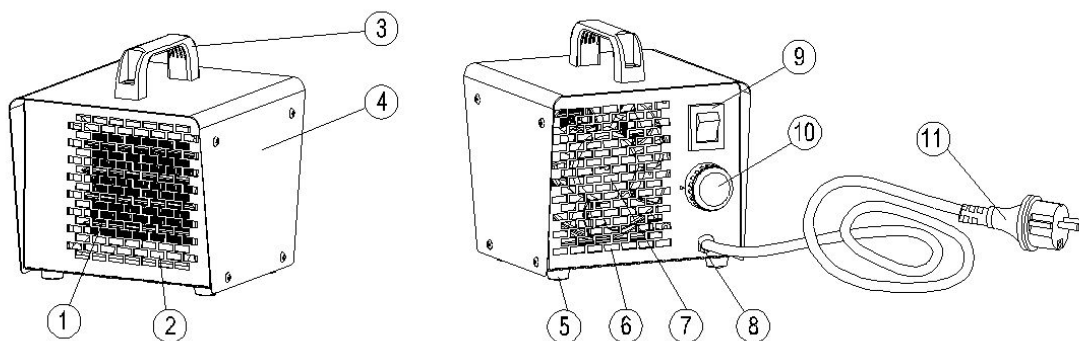

- | | |
|------------------------|------------------------------|
| 1) Grelni elementi PTC | 7) Ventilator |
| 2) Odprtina za zrak | 8) Vtičnica za kabel |
| 3) Ročaj | 9) Izbirno stikalo za vklop |
| 4) Ogrodje | 10) Prilagodljiv termostat |
| 5) Noga | 11) Napajalni kabel z vtičem |
| 6) Dovod zraka | |

2. Tehnične značilnosti

<i>Model</i>	LOR 2 FE
<i>Omejena napetost</i>	230 V~ 50 Hz
<i>Omejena moč</i>	1000/2000 W
<i>Omejeni tok</i>	4,4/8,7 A
<i>Stopnja zaščite</i>	IP21
<i>Celotne dimenzije (Š x V x G)</i>	180 × 193 × 188 mm
<i>Dimenzije embalaže (Š x V x G)</i>	197 × 205 × 197 mm
<i>Bruto teža</i>	2,5 kg
<i>Neto teža</i>	2,3 kg

3. Začetna navodila

Odstranite kalorifer iz kartona. Če je enota poškodovana, je ne uporabljajte in se obrnite na svojega prodajalca.

Postavite kalorifer na ravno, nevnnetljivo in trdno površino. Vključite vtič v ozemljeno enofazno električno vtičnico 230 V 50 Hz.

- ▲ **Zagotovite, da je varnostna razdalja med kaloriferjem in kakršnim koli drugim predmetom ter materialom v vse smeri vsaj 1 m.**
- ▲ Kalorifer uporabljajte le v normalnem pokončnem položaju.
- ▲ Kaloriferja ne postavljajte v bližino sten, kotov ali nizkih stropov.
- ▲ Kaloriferja ne postavljajte pod vtičnico.
- ▲ Kaloriferja ne postavljajte na premikajoča se vozila ali kjer se lahko prevrne.
- ▲ Ne približujte kaloriferja vnetljivim, eksplozivnim ali korozivnim materialom.
- ▲ Kaloriferja ne približujte zavesam ali podobnim materialom, ki lahko blokirajo dovod in odvod zraka.
- ▲ Napajalni kabel naj ne bo v bližini toplotnih virov, ostrih robov ali ostrih in premikajočih se delov.
- ▲ Le za notranjo uporabo. Ne izpostavljajte vremenu ali vlagi.
- ▲ Kaloriferja ne postavljajte v neposredno bližino kadi, tuša ali bazena.
- ▲ Ne uporabljajte podaljškov.

4. Navodila za uporabo

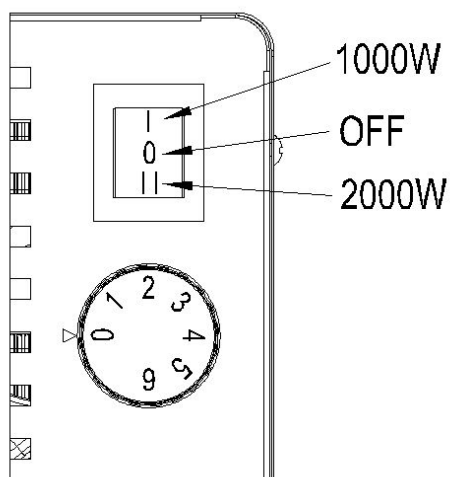

Vklop

Obrnite gumb termostata na najvišjo stopnjo. Obrnite izbirno stikalo za vklop v zeleni položaj: I (1000 W) ali II (2000 W). Kalorifer se bo vklopil. Ko je zelena temperatura sobe dosežena, obrnite gumb termostata nazaj in ga zaustavite, ko zaslišite klik. Termostat bo izmenično vklopil in izklopil kalorifer, da ohrani stalno temperature sobe.

Opomba: Ko vklopite kalorifer prvič, se lahko iz elementov PTC sprostijo vonjave: to je povsem normalen pojav, ki bo izginil v nekaj urah.

Izklop

Obrnite izbirno stikalo za vklop na 0, izključite kalorifer in pustite, da se ohladi, preden ga shranite.

- ▲ Kaloriferja ne pokrivajte. Ne blokirajte dovoda in odvoda zraka.
- ▲ Vtičnica kaloriferja je med delovanjem in po uporabi zelo vroča. Ne dotikajte se!
- ▲ Otroci morajo biti pod nadzorom, da se ne igrajo z napravo.
- ▲ Naprava ni namenjena za uporabo osebam (vključno z otroki) z zmanjšanimi fizičnimi, senzornimi ali psihičnimi sposobnostmi ali osebam, ki nimajo dovolj izkušenj in znanja.

- ▲ Preden kalorifer premaknete, ga izključite. Če želite napravo izključiti ali premakniti, nikoli ne vlecite za kabel.
- ▲ Med uporabo ne pustite kaloriferja brez nadzora.
- ▲ Kaloriferja ne uporabljajte s programerjem, časovnikom ali drugo napravo, ki lahko samodejno vklopi kalorifer.
- ▲ Naprave nikoli ne uporabljajte z mokrimi rokami ali ko je moker kalorifer ali napajalni kabel.
- ▲ Če je dovodni kabel poškodovan, ga mora zamenjati proizvajalec, serviser ali podobna usposobljena oseba.
- ▲ Kalorifer je opremljen z varnostnim termostatom, ki ga varuje pred pregrevanjem. Če se kalorifer pregreje, bo varnostni termostat izklopil grelne elemente in pustil, da se ventilator vrti in ohladi enoto. Preverite možne vzroke za pregrevanje: blokiran dovod ali odvod, blokiran ventilator, nizka hitrost ventilatorja, previsoka temperatura sobe itd., ter te vzroke odstranite. Če se težava ponavlja, izklopite kalorifer in se obrnite na tehnično pomoč.

5. Čiščenje, vzdrževanje in shranjevanje

Ogrodje redno brišite z mehko gobo ali krpo. Za zelo umazane dele uporabite gobo, namočeno v mlačno vodo z blagim čistilom, in nato osušite s čisto krpo.

Na notranjih delih (lopatice ventilatorja, grelni elementi) ne sme biti prahu in umazanije. Za čiščenje notranjih delov nežno pihnite stisnjen zrak skozi dovod in odvod zraka.

Redno preverjajte napajalni kabel: če je obrabljen, razpokan ali poškodovan, naj ga zamenja tehnična služba.

Preden kalorifer shranite, se prepričajte, da je popolnoma ohlajen in suh. Napravo pokrijte s plastično vrečko, jo položite v njeno embalažo in shranite v suhem ter prezračenem prostoru.

- ▲ Pred vsakršnimi vzdrževalnimi deli izklopite in izključite kalorifer ter počakajte najmanj 15 minut, da se ohladi.
- ▲ Električnih popravil ne izvajajte sami. Če je treba kalorifer servisirati ali popraviti, se obrnite na usposobljenega tehnika.
- ▲ Ne uporabljajte okvarjene naprave, dokler je ne pregleda in popravi usposobljen tehnik.
- ▲ Med čiščenjem pazite, da voda ne pride v napravo.
- ▲ Ne odpirajte ogrodja in čistite notranjih delov. V kalorifer ne škropite vode.
- ▲ Za čiščenje kaloriferja nikoli ne uporabljajte topil, bencina, toluena ali podobnih agresivnih kemikalij.

! Nepridržavanje uputa prikazanih ovim simbolom može prouzročiti opasnost, ozlijede ili oštećenje imovine, za koje proizvođač neće snositi odgovornost.

! Pridržavajte se svih lokalnih i državnih tehničkih, zakonskih, zdravstvenih i sigurnosnih odredbi koje su na snazi u Vašoj zemlji.

1. Opis proizvoda

LOR 2 FE je prijenosna električna grijalica s PTC grijaćim elementima.

PTC (Pozitivni temperaturni koeficijent) tehnologija omogućava siguran i učinkovit rad grijaćih elemenata na konstantnoj temperaturi neovisno o uvjetima okoline.

Namijena ovog proizvoda je zagrijavanje malih prostorija, ureda, radnih postaja itd.

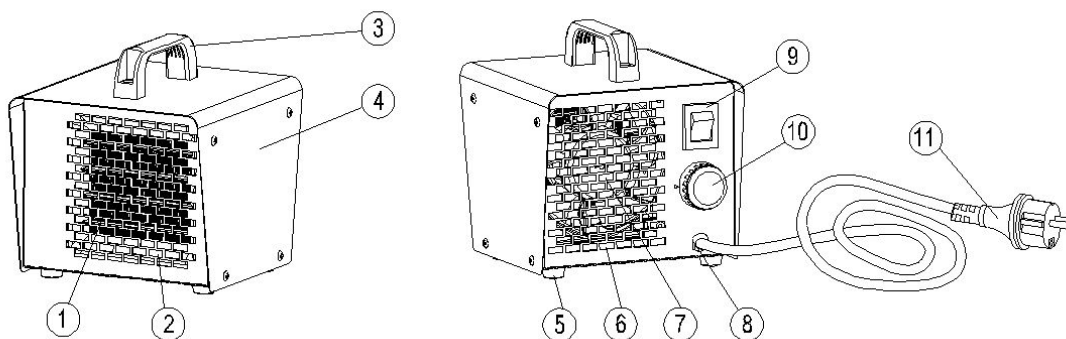

- | | |
|---------------------|-----------------------------|
| 1) Grijaći elementi | 7) Ventilator |
| 2) Izlaz zraka | 8) Kabelski ulaz |
| 3) Ručica | 9) Prekidač za uključivanje |
| 4) Kućište | 10) Prilagodljivi termostat |
| 5) Postolje | 11) Kabel s utikačem |
| 6) Ulaz zraka | |

2. Tehničke specifikacije

<i>Model</i>	LOR 2 FE
<i>Nazivni napon</i>	230 V ~ 50 Hz
<i>Nazivna snaga</i>	1000/2000 W
<i>Nazivna struja</i>	4.4/8.7 A
<i>Stupanj zaštite</i>	IP21
<i>Dimenzije (ŠxVxD)</i>	180 × 193 × 188 mm
<i>Dimenzije s pakiranjem (ŠxVxD)</i>	197 × 205 × 197 mm
<i>Ukupna težina</i>	2.5 kg
<i>Težina uređaja</i>	2,3 kg

3. Pred-upute

Izvadite grijalicu iz pakiranja. Ukoliko je uređaj oštećen nemojte ga koristiti i kontaktirajte prodavača.

Postavite uređaj na ravnu, nezapaljivu i čvrstu podlogu. Priključite utikač na uzemljenu utičnicu od 230V 50Hz.

- ▲ **Udaljite grijalicu sa svih strana barem 1m od objekata i materijala.**
- ▲ **Grijalicu koristite samo u uspravnom položaju.**
- ▲ **Ne postavljajte grijalicu pokraj zidova, kutova ili ispod niskih stropova.**
- ▲ **Ne postavljajte grijalicu ispod utičnice.**
- ▲ **Ne postavljajte grijalicu na vozila u pokretu ili na mjesta gdje se može prevrnuti.**
- ▲ **Držite grijalicu podalje od zapaljivih, gorivih, eksplozivnih ili nagrizajućih materijala.**
- ▲ **Držite grijalicu podalje od sličnih materijala koji bi mogli zapriječiti ulaz i izlaz zraka.**
- ▲ **Držite kabel za napajanje podalje od izvora topline, oštih kutova i pokretnih dijelova.**
- ▲ **Samo za upotrebu u zatvorenim prostorima. Ne izlažite vremenskim uvjetima ili vlazi.**
- ▲ **Ne postavljajte grijalicu u blizini kade, tuša ili bazena.**
- ▲ **Nemojte koristiti utikač adaptera.**

4. Upute za korištenje

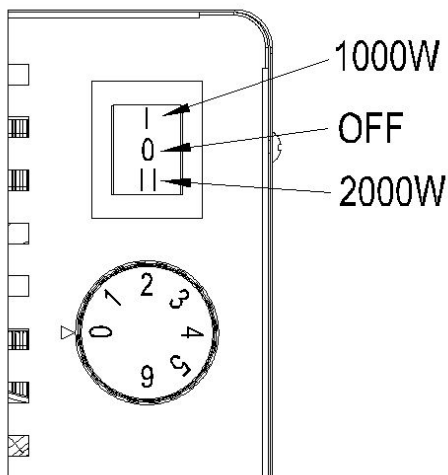

Početak

Okrenite ručicu termostata na maksimum.

Okrenite prekidač za uključivanje na željeni položaj: I (1000 W) ili II (2000 W). Grijач će se uključiti.

Nakon postizanja željene sobne temperature vratite ručicu termostata u početni položaj i zaustavite ga nakon što čujete zvuk "klik". Termostat će uključivati i isključivati grijач kako bi održao konstantnu temperaturu.

Napomena: Kod prvog uključivanja grijачa moguće je otpuštanje mirisa iz PTC elemenata: ovo je normalan efekat koji će prestati za nekoliko sati.

Isključivanje

Okrenite prekidač za uključivanje na položaj O, isključite grijalicu i pustite neka se ohladi prije nego je pospremite.

- ▲ **Ne pokrivajte grijalicu. Ne blokirajte ulaz i izlaz zraka.**
- ▲ **Izlaz zraka je vruć tijekom rada i nakon njega. Ne dirajte ga!**
- ▲ **Djeca moraju biti pod nadzorom i ne smiju se igrati uređajem.**
- ▲ **Uređaj nije namijenjen korištenju od strane osoba (uključujući i djecu) sa smanjenim fizičkim, osjetnim i mentalnim sposobnostima i znanjem.**

- ▲ Isključite grijalicu prije pomicanja. Nikada ne vucite kabel prilikom isključivanja ili pomicanja uređaja.
- ▲ **Ne ostavljajte bez nadzora prilikom rada.**
- ▲ **Ne koristite grijalicu s programatorom, vremenskim relejem ili bilo kojim drugim uređajem koji mogu automatski uključiti grijalicu.**
- ▲ Nikada ne dodirujte uređaj mokrim rukama ili ako su grijalica ili kabel za napajanje mokri.
- ▲ Ako je kabel oštećen mora ga zamijeniti proizvođač, serviser ili stručna osoba.
- ▲ **Grijalica je opremljena sigurnosnim termostatom koji je štiti od pregrijavanja. U slučaju pregrijavanja, sigurnosni termostat isključuje grijaće elemente i omogućava da se rashlade okretanjem. Provjerite moguće uzroke pregrijavanja: zapriječeni ulaz ili izlaz zraka, zapriječen rad ventilatora, mala okretna brzina ventilatora, previsoka temperature prostorije itd. Ukoliko se problem ponavlja isključite grijalicu i kontaktirajte tehničku službu.**

! Nerespectarea unei instrucțiuni marcate cu acest simbol poate cauza pericole, vătămări corporale sau pagube materiale, pentru care producătorul nu va fi răspunzător.

! Respectați toate reglementările tehnice, juridice, de sănătate și de siguranță, locale și naționale, care sunt în vigoare în țara de destinație.

1. Descrierea produsului

LOR 2 FE este un radiator electric portabil cu ventilator, cu elemente PTC.

Tehnologia PTC (Positive Temperature Coefficient – coeficient de temperatură pozitiv) permite funcționarea sigură și eficientă a elementelor de încălzire la o temperatură aproape constantă, independent de condițiile de mediu.

Acest produs este destinat pentru încălzirea confortabilă a camerelor mici, birourilor, punctelor de lucru etc.

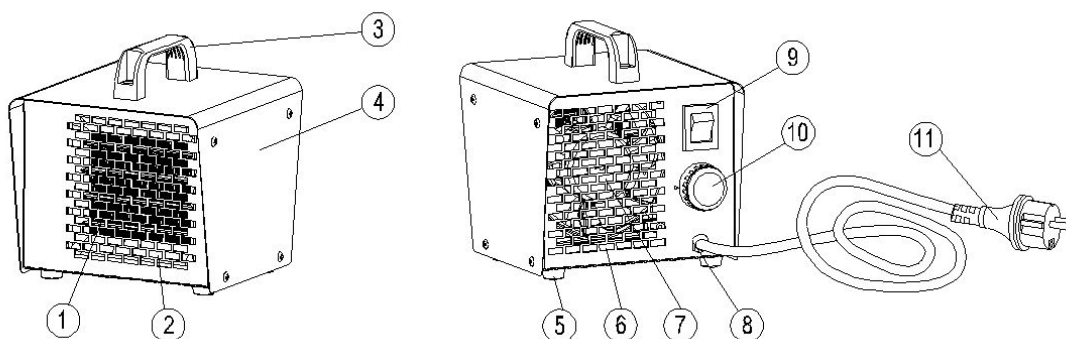

- 1) Elemente de încălzire PTC
- 2) Ieșire aer
- 3) Mâner
- 4) Carcasă
- 5) Picior
- 6) Intrare aer

- 7) Ventilator
- 8) Intrare cablu
- 9) Comutator selector de putere
- 10) Termostat reglabil
- 11) Cablu de alimentare cu ștecăr

2. Specificații tehnice

<i>Model</i>	LOR 2 FE
<i>Tensiune nominală</i>	230 V ~ 50 Hz
<i>Putere nominală</i>	1000/2000 W
<i>Curent nominal</i>	4,4/8,7 A
<i>Grad de protecție</i>	IP21
<i>Dimensiuni totale (lățime×înălțime×grosime)</i>	180 × 193 × 188 mm
<i>Dimensiuni ambalaj (l×î×g)</i>	197 × 205 × 197 mm
<i>Greutate brută</i>	2,5 kg
<i>Greutate netă</i>	2,3 kg

3. Instrucțiuni preliminare

Scoateți radiatorul din cutie. În cazul în care unitatea este deteriorată cumva, nu o utilizați și contactați dealerul dvs.

Puneți radiatorul pe o suprafață solidă, orizontală și netedă, neinflamabilă. Conectați ștecărul la o priză monofazată împământată de 230 V, 50 Hz.

- ▲ Lăsați pe toate părțile câte un spațiu de siguranță de minim 1 m între radiator și alte obiecte și materiale învecinate.
- ▲ Utilizați radiatorul numai în poziție verticală normală.
- ▲ Nu așezați radiatorul lângă pereți, colțuri sau tavane joase.
- ▲ Nu așezați radiatorul sub o priză electrică de perete.
- ▲ Nu așezați radiatorul în vehicule în mișcare sau unde se poate răsturna.
- ▲ Țineți radiatorul departe de materiale inflamabile, combustibile, explozive sau caustice.
- ▲ Țineți radiatorul departe de perdele sau materiale similare care ar putea bloca intrarea și ieșirea aerului.
- ▲ Țineți cablul de alimentare departe de surse de căldură, de margini ascuțite, de obiecte tăioase sau mobile.
- ▲ A se utiliza numai în interior. Nu expuneți aparatul la condițiile din aer liber sau la umezeală.
- ▲ Nu așezați radiatorul lângă cada de baie, duș sau piscină.
- ▲ Nu utilizați adaptoare de ștecăre.

4. Instrucțiuni de utilizare

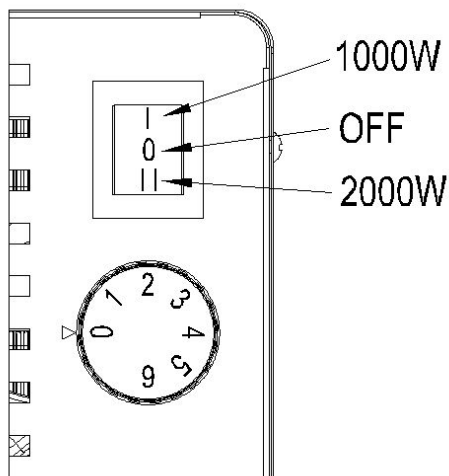

Pornirea

Rotiți butonul termostatului la maxim.

Acționați comutatorul selector de putere în poziția dorită: I (1000 W) sau II (2000 W). Radiatorul va porni.

Când este atinsă temperatura dorită în cameră, rotiți butonul termostatului înapoi și opriți-l când auziți un clic. Termostatul va porni și va opri periodic radiatorul pentru a menține o temperatură constantă a camerei.

Notă: când porniți radiatorul pentru prima dată, elementele PTC pot degaja un miros: acesta este un fenomen normal care va înceta după câteva ore.

Oprirea

Treceți comutatorul selector de putere pe poziția O, scoateți radiatorul din priză și lăsați-l să se răcească înainte de a-l depozita.

- ▲ Nu acoperiți radiatorul. Nu blocați intrarea și ieșirea aerului.
- ▲ Orificiul de ieșire al radiatorului este foarte fierbinte în timpul funcționării și după utilizare. Nu atingeți!
- ▲ Supravegheați copiii pentru a vă asigura că nu se joacă cu aparatul.

- ▲ Acest aparat nu este destinat utilizării de către persoane (inclusiv copii) cu deficiențe fizice, senzoriale sau mentale sau lipsite de experiență sau de cunoștințe.
- ▲ Scoateți radiatorul din priză înainte de a-l muta. Nu trageți niciodată de cablu pentru a scoate din priză sau pentru a muta unitatea.
- ▲ Nu lăsați radiatorul nesupravegheat când este în funcțiune.
- ▲ Nu utilizați radiatorul cu programatoare, temporizatoare sau alte dispozitive care pot porni radiatorul în mod automat.
- ▲ Nu utilizați niciodată aparatul cu mâinile ude sau atunci când radiatorul sau cablul de alimentare sunt ude.
- ▲ În cazul în care cablul de alimentare este deteriorat, trebuie înlocuit de către fabricant, de un agent de service sau o persoană similară calificată.
- ▲ Radiatorul este echipat cu un termostat de siguranță care îl protejează la supraîncălzire. În caz de supraîncălzire, termostatul de siguranță va întrerupe alimentarea elementelor radiatorului și va permite ventilatorului să se rotească pentru a răci unitatea. Verificați posibilele cauze ale supraîncălzirii: intrarea și ieșirea aerului sunt blocate, ventilator blocat, viteză redusă a ventilatorului, temperatură excesivă în cameră etc. și eliminați-le. În cazul în care problema se repetă, opriți aparatul și contactați serviciul tehnic.

5. Curățarea, întreținerea și depozitarea

Ștergeți regulat carcasa utilizând un burete moale sau o cârpă. Pentru părțile extrem de murdare, utilizați un burete înmuiat în apă caldută cu detergent slab, apoi uscați-le cu o cârpă curată.

Mențineți părțile interioare fără praf și murdărie (paletel ventilatorului, elementele de încălzire). Pentru a curăța părțile interioare, suflați ușor aer comprimat prin orificiile de intare și de ieșire a aerului.

Controlați regulat cablul de alimentare: dacă este uzat, plesnit sau deteriorat, trebuie înlocuit de serviciul tehnic.

Înainte de a depozita radiatorul, asigurați-vă că este perfect uscat și răcit. Acoperiți unitatea cu o pungă de plastic, puneți-o în cutia de ambalare și depozitați-o într-un loc uscat și ventilat.

- ▲ Înainte de a începe orice activitate de întreținere, opriți, scoateți din priză și lăsați radiatorul să se răcească cel puțin 15 minute.
- ▲ Nu încercați să faceți reparații electrice pe cont propriu. În cazul în care radiatorul necesită lucrări de service sau de reparare, contactați un tehnician calificat.
- ▲ Nu utilizați o unitate defectă înainte ca un tehnician calificat să o controleze sau să o repare.
- ▲ Când o curățați, asigurați-vă că apa nu intră în unitate.
- ▲ Nu deschideți carcasa pentru a curăța părțile interioare. Nu pulverizați apă în radiator.
- ▲ Nu utilizați niciodată solvenți, benzină, toluen și produse chimice agresive similare pentru a curăța radiatorul.

! Неспазването на инструкциите, отбелязани с този символ, може да доведе до опасност, нараняване или материални щети, за които производителят не носи отговорност.

! Спазвайте всички местни и национални технически, юридически, отнасящи се до здравето и до безопасността разпоредби, които са в сила в държавата на местоназначение.

1. Описание на продукта

LOR 2 FE е портативна електрическа вентилаторна печка с PTC нагревателни елементи. Технологиията PTC (положителен температурен коефициент) позволява безопасна и ефективна работа на нагревателните елементи при почти постоянна температура независимо от околните условия.

Този продукт е предназначен за комфортно отопление на малки помещения, офиси, работни станции и т.н.

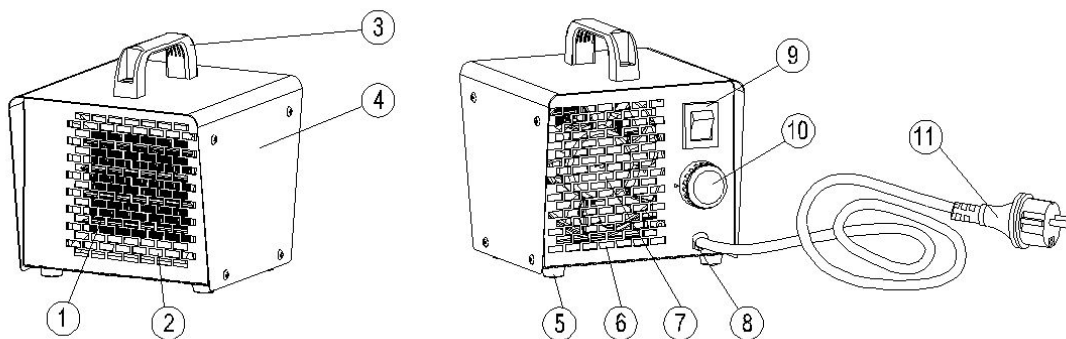

- 1) PTC нагревателни елементи
- 2) Изходящ отвор за въздух
- 3) Дръжка
- 4) Корпус
- 5) Крачета
- 6) Входящ отвор за въздух

- 7) Вентилатор
- 8) Входящ отвор за кабела
- 9) Превключвател-селектор на захранването
- 10) Регулируем термостат
- 11) Захранващ кабел с щепсел

2. Технически характеристики

Модел	LOR 2 FE
Номинално напрежение	230 V ~ 50 Hz
Номинална мощност	1000/2000 W
Номинален ток	4,4/8,7 A
Клас на защита	IP21
Общи размери (Ш×В×Д)	180 × 193 × 188 mm
Размери на опаковката (Ш×В×Д)	197 × 205 × 197 mm
Бруто тегло	2,5 kg
Нето тегло	2,3 kg

3. Предварителни указания

Извадете печката от кашона. Ако по уреда има някакви повреди, не го използвайте и се свържете с търговеца.

Поставете печката върху плоска, равна, незапалима и твърда повърхност. Включете щепсела в заземен еднофазен електрически контакт 230V, 50Hz.

- ▲ Осигурете най-малко 1 m обезопасяващо разстояние между печката и всички околни предмети и материали, от всички страни.
- ▲ Включвайте печката само когато е в нормално изправено положение.
- ▲ Не поставяйте печката близо до стени, ъгли или ниски тавани.
- ▲ Не поставяйте печката под гнездо на електрически контакт.
- ▲ Не поставяйте печката върху движещи се предмети или на места, от които може да се прекатури.
- ▲ Дръжте печката далече от запалими, горивни, експлозивни или корозивни материали.
- ▲ Дръжте печката далече от завеси или подобни материали, които могат да блокират входящия и изходящия отвор за въздух.
- ▲ Дръжте захранващия кабел далече от източници на топлина, остри ръбове, режещи и движещи се части.
- ▲ Само за употреба на закрито. Не излагайте на неблагоприятни атмосферни условия или на влага.
- ▲ Не поставяйте печката в непосредствена близост до вана, душ или плувен басейн.
- ▲ Не използвайте адаптери за щепсели.

4. Инструкции за употреба

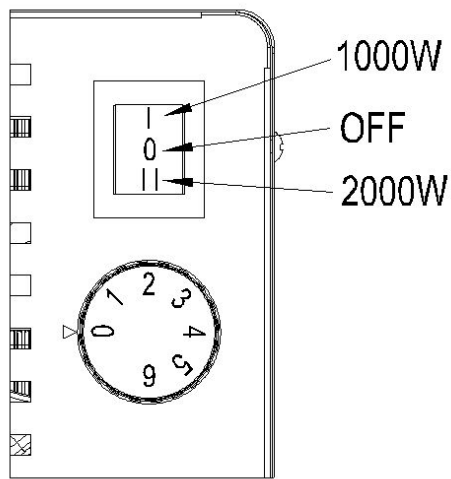

Включване

Завъртете бутона на термостата до максимума.

Завъртете селектора на захранването до желаната позиция. I (1000 W) или II (2000 W). Печката се включва.

При достигане на желаната температура в помещението, завъртете бутона на термостата в обратна посока и спрете, когато чуете шракване. Термостатът ще включва и изключва циклично печката, за да поддържа постоянна температура в помещението.

Забележка: Когато включите печката за първи път, може да усетите миризма от PTC елементите: това е нормално явление, което ще изчезне след няколко часа.

Изключване

Завъртете селектора на захранването в положение O, изключете печката от контакта и я оставете да изстине,

преди да я приберете.

- ▲ Не покривайте печката. Не блокирайте входящия и изходящия отвор за въздух.
- ▲ Изходящият отвор на печката е много горещ по време на работа и след това. Не го докосвайте!
- ▲ Децата трябва да бъдат под наблюдение, за да се гарантира, че не си играят с уреда.
- ▲ Уредът не е предназначен за използване от лица (включително деца) с намалени физически, сензорни или умствени възможности, както и от такива без опит и познания.
- ▲ Изключете печката от контакта, преди да я преместите. В никакъв случай не дърпайте кабела, за да го изключите от контакта или за да преместите уреда.
- ▲ Не оставяйте печката без наблюдение, когато работи.

- ▲ Не използвайте печката заедно с програматор, таймер или друго устройство, което може да я включва автоматично.
- ▲ В никакъв случай не използвайте уреда с мокри ръце или ако той или кабелът му са мокри.
- ▲ Ако захранващият кабел е повреден, той трябва да бъде сменен от производителя, от служител в сервиз или от лице с подобна квалификация.
- ▲ Печката е оборудвана със защитен термостат, който я предпазва от прегряване. В случай на прегряване защитният термостат ще изключи нагревателните елементи и ще остави вентилатора да се върти, за да охлади уреда. Проверете дали са налице възможните причини за прегряване: блокиран входящ и изходящ отвор за въздух, блокиран вентилатор, ниска скорост на вентилатора, твърде висока температура в помещението и т.н. и ги отстранете. Ако проблемът възникне отново, изключете печката и се свържете със сервиз.

5. Почистване, поддръжка и съхранение

Избърсвайте корпуса с мека гъба или кърпа. За силно замърсени участъци използвайте гъба, навлажнена с хладка вода и мек почистващ препарат, и след това подсушете с чиста кърпа.

Не позволявайте върху вътрешните части (перки на вентилатора, нагревателни елементи) да попадат прах и замърсявания. За да почистите вътрешните части, пропуснете внимателно съгъстен въздух от входящия към изходящия отвор.

Проверявайте редовно захранващия кабел: ако е износен, напукан или повреден, трябва да бъде сменен в сервиз.

Преди да приберете печката, уверете се, че тя е абсолютно студена и суха. Покрийте уреда с найлон, поставете го в кутията от опаковката и го приберете на сухо и проветриво място.

- ▲ Преди да започнете каквато и да е поддръжка, изключете печката, извадете щепсела ѝ от контакта и я оставете да изстине поне 15 минути.
- ▲ Не се опитвайте да извършвате сами каквито и да са електрически поправки. Ако печката се нуждае от обслужване или поправка, свържете се с квалифициран техник.
- ▲ Не използвайте неизправен уред, преди да е бил проверен и ремонтиран от квалифициран техник.
- ▲ При почистване внимавайте в уреда да не влиза вода.
- ▲ Не отваряйте корпуса, за да почистите вътрешните части. Не пръскайте вода в печката.
- ▲ В никакъв случай не използвайте разтворители, бензин, толуол и подобни разяждащи химикали за почистване на печката.

! Η μη συμμόρφωση με οδηγία που επισημαίνεται με αυτό το σύμβολο μπορεί να προκαλέσει κίνδυνο, προσωπικό τραυματισμό ή υλικές ζημιές, για τα οποία ο κατασκευαστής δεν θα είναι υπεύθυνος.

! Τηρείτε όλους τους τοπικούς και εθνικούς, τεχνικούς και νομικούς κανονισμούς και κανονισμούς περί υγείας και ασφάλειας που ισχύουν στη χώρα προορισμού.

1. Περιγραφή προϊόντος

Το LOR 2 FE είναι ένα φορητό ηλεκτρικό αερόθερμο με θερμαντικά στοιχεία PTC.

Η τεχνολογία PTC (Positive Temperature Coefficient) επιτρέπει την ασφαλή και αποτελεσματική λειτουργία των θερμαντικών στοιχείων σε σχεδόν σταθερή θερμοκρασία, ανεξάρτητα από τις περιβαλλοντικές συνθήκες.

Η προβλεπόμενη χρήση του προϊόντος είναι η άνετη θέρμανση μικρών δωματίων, γραφείων, εργαστηρίων κ.λπ.

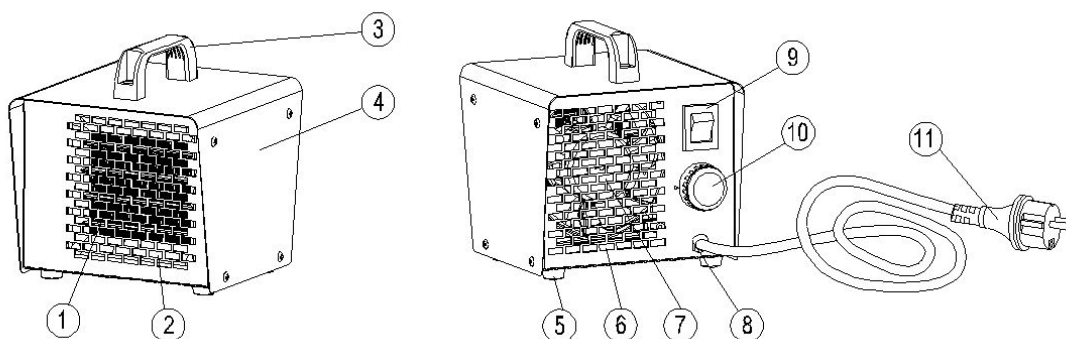

- 12) Θερμαντικά στοιχεία PTC
- 13) Έξοδος αέρα
- 14) Χειρολαβή
- 15) Περιβλήμα
- 16) Πόδι
- 17) Είσοδος αέρα

- 18) Ανεμιστήρας
- 19) Είσοδος καλωδίου
- 20) Διακόπτης επιλογής ισχύος
- 21) Ρυθμιζόμενος θερμοστάτης
- 22) Καλώδιο ρεύματος με ρευματολήπτη

2. Τεχνικές προδιαγραφές

Μοντέλο	LOR 2 FE
Ονομαστική τάση	230 V ~ 50 Hz
Ονομαστική ισχύς	1000/2000 W
Ονομαστική ένταση	4,4/8,7 A
Βαθμός προστασίας	IP21
Συνολικές διαστάσεις (Π×Υ×Β)	180 × 193 × 188 mm
Διαστάσεις συσκευασίας (Π×Υ×Β)	197 × 205 × 197 mm
Μικτό βάρος	2,5 kg
Καθαρό βάρος	2,3 kg

3. Εισαγωγικές οδηγίες

Βγάλτε το αερόθερμο από το χαρτοκιβώτιό του. Εάν η μονάδα παρουσιάζει οποιαδήποτε βλάβη, μην τη χρησιμοποιήσετε και επικοινωνήστε με τον αντιπρόσωπό σας.

Τοποθετήστε το αερόθερμο πάνω σε μια επίπεδη, ομαλή, μη εύφλεκτη και στερεή επιφάνεια. Συνδέστε το ρευματολήπτη σε μια ηλεκτρική πρίζα 230V 50Hz μίας φάσης με γείωση.

- ▲ Διασφαλίστε κενό ασφαλείας τουλάχιστον 1 μέτρου μεταξύ του αερόθερμου και άλλων παρακείμενων αντικειμένων και υλικών προς όλες τις κατευθύνσεις.
- ▲ Λειτουργείτε το αερόθερμο μόνο στην κανονική, όρθια θέση.
- ▲ Μην τοποθετείτε το αερόθερμο κοντά σε τοίχους, γωνίες ή χαμηλές οροφές.
- ▲ Μην τοποθετείτε το αερόθερμο κάτω από πρίζες ρεύματος.
- ▲ Μην τοποθετείτε το αερόθερμο σε κινούμενα οχήματα ή σε σημεία όπου μπορεί να ανατραπεί.
- ▲ Διατηρείτε το αερόθερμο μακριά από εύφλεκτα, καύσιμα, εκρηκτικά ή διαβρωτικά υλικά.
- ▲ Διατηρείτε το αερόθερμο μακριά από κουρτίνες ή παρόμοια υλικά που θα μπορούσαν να φράξουν την είσοδο και την έξοδο αέρα.
- ▲ Διατηρείτε το καλώδιο ρεύματος μακριά από πηγές θερμότητας, αιχμηρές ακμές, κοφτερά και κινούμενα τμήματα.
- ▲ Μόνο για εσωτερική χρήση. Μην αφήνετε το προϊόν εκτεθειμένο στις καιρικές συνθήκες ή σε υγρασία.
- ▲ Μην τοποθετείτε το αερόθερμο στο άμεσο περιβάλλον χώρων όπως λουτρά, ντους ή πισίνες.
- ▲ Μη χρησιμοποιείτε προσαρμογείς βύσματος.

4. Οδηγίες χρήσης

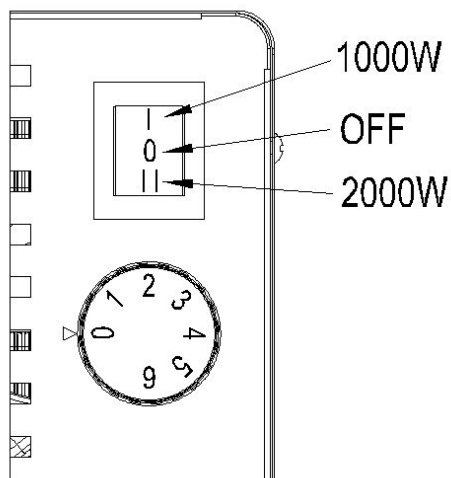

Έναρξη λειτουργίας

Στρέψτε το κουμπί του θερμοστάτη στη μέγιστη ένδειξη. Στρέψτε το διακόπτη επιλογής ισχύος στην επιθυμητή θέση: I (1000 W) ή II (2000 W). Το αερόθερμο θα αρχίσει να λειτουργεί.

Μόλις επιτευχθεί η επιθυμητή θερμοκρασία δωματίου, στρέψτε το κουμπί του θερμοστάτη προς την αντίθετη κατεύθυνση και αφήστε το όταν ακούσετε κλικ. Ο θερμοστάτης ενεργοποιεί και απενεργοποιεί το αερόθερμο περιοδικά, ώστε να διατηρεί σταθερή θερμοκρασία δωματίου.

Σημείωση: κατά την πρώτη έναρξη λειτουργίας του αερόθερμου, ενδέχεται να αναδίδεται οσμή από τα στοιχεία PTC: αυτό είναι φυσιολογικό φαινόμενο που

σταματάει σε λίγες ώρες.

Τερματισμός λειτουργίας

Στρέψτε το διακόπτη επιλογής ισχύος στη θέση O, αποσυνδέστε το αερόθερμο και αφήστε το να κρυώσει προτού το φυλάξετε.

- ▲ Μην καλύπτετε το αερόθερμο. Μην φράζετε την είσοδο και έξοδο αέρα.
- ▲ Η έξοδος του αερόθερμου έχει υψηλή θερμοκρασία κατά τη λειτουργία και μετά τη χρήση. Μην την αγγίζετε!
- ▲ Επιτηρείτε τα παιδιά, ώστε να διασφαλίσετε ότι δεν παίζουν με τη συσκευή.
- ▲ Η συσκευή δεν προορίζεται να χρησιμοποιείται από άτομα (συμπεριλαμβανομένων των παιδιών) με μειωμένες σωματικές, αισθητήριες ή νοητικές ικανότητες ή έλλειψη εμπειρίας και γνώσης.
- ▲ Αποσυνδέετε το αερόθερμο προτού το μετακινήσετε. Μην τραβάτε ποτέ το καλώδιο για να αποσυνδέσετε ή να μετακινήσετε τη μονάδα.
- ▲ Μην αφήνετε το αερόθερμο χωρίς επίβλεψη, όταν χρησιμοποιείται.
- ▲ Μην χρησιμοποιείτε το αερόθερμο με προγραμματιστή, χρονόμετρο ή άλλη διάταξη που το ενεργοποιεί αυτόματα.
- ▲ Μην χρησιμοποιείτε ποτέ τη συσκευή με υγρά χέρια ή όταν το αερόθερμο ή το καλώδιο ρεύματος είναι υγρά.
- ▲ Αν το καλώδιο τροφοδοσίας φθαρεί, πρέπει να αντικατασταθεί από τον κατασκευαστή, από εκπρόσωπο του τμήματος τεχνικής εξυπηρέτησης ή από παρόμοιο αρμόδιο άτομο.
- ▲ Το αερόθερμο είναι εξοπλισμένο με έναν θερμοστάτη ασφαλείας που παρέχει προστασία έναντι υπερθέρμανσης. Σε περίπτωση υπερθέρμανσης, ο θερμοστάτης ασφαλείας απενεργοποιεί τα θερμαντικά στοιχεία και επιτρέπει την περιστροφή του ανεμιστήρα με στόχο την ψύξη της μονάδας. Ελέγξτε τις πιθανές αιτίες για την υπερθέρμανση: φραγμένη είσοδος ή έξοδος, εμπλοκή ανεμιστήρα, χαμηλή ταχύτητα ανεμιστήρα, υπερβολική θερμοκρασία δωματίου κ.λπ. και εξαλείψτε τις. Αν επαναληφθεί το πρόβλημα, τερματίστε τη λειτουργία του αερόθερμου και επικοινωνήστε με το τμήμα τεχνικής εξυπηρέτησης.

5. Καθαρισμός, συντήρηση και φύλαξη

Σκουπίζετε τακτικά το περίβλημα με ένα μαλακό σφουγγάρι ή ύφασμα. Για τα πολύ λερωμένα τμήματα, χρησιμοποιήστε σφουγγάρι υγραμένο με χλιαρό νερό και ήπιο απορρυπαντικό και σκουπίστε με καθαρό ύφασμα.

Διατηρείτε τα εσωτερικά τμήματα (πτερύγια ανεμιστήρα, θερμαντικά στοιχεία) καθαρά από σκόνη και ακαθαρσίες. Για να καθαρίσετε τα εσωτερικά τμήματα, εμφυσήστε προσεκτικά πεπιεσμένο αέρα μέσω της εισόδου και εξόδου αέρα.

Επιθεωρείτε τακτικά το καλώδιο ρεύματος: εάν φθαρεί, κοπεί ή καταστραφεί, αναθέστε την αντικατάστασή του στο τμήμα τεχνικής εξυπηρέτησης.

Προτού φυλάξετε το αερόθερμο, βεβαιωθείτε ότι είναι εντελώς κρύο και στεγνό. Καλύψτε τη μονάδα με μια πλαστική σακούλα, βάλτε την στο κιβώτιο συσκευασίας της και φυλάξτε τη σε ξηρό και αεριζόμενο χώρο.

▲ Προτού αρχίσετε οποιαδήποτε εργασία συντήρησης, τερματίστε τη λειτουργία του αερόθερμου, αποσυνδέστε το και αφήστε το να κρυώσει για 15 λεπτά τουλάχιστον.

▲ Μην επιχειρήσετε να πραγματοποιήσετε μόνοι σας ηλεκτρικές επισκευές. Αν το αερόθερμο χρειάζεται συντήρηση ή επισκευή, επικοινωνήστε με έναν αρμόδιο τεχνικό.

▲ Μην χρησιμοποιείτε μια μονάδα που είναι ελαττωματική, μέχρι να ελεγχθεί και να επισκευασθεί από αρμόδιο τεχνικό.

▲ Κατά τον καθαρισμό, φροντίστε να μην εισχωρήσει νερό στη μονάδα.

▲ Μην ανοίγετε το περίβλημα, για να καθαρίσετε τα εσωτερικά τμήματα. Μην ψεκάζετε νερό πάνω στο αερόθερμο.

▲ Μην χρησιμοποιείτε ποτέ διαλύτες, βενζίνη, τολουένιο και παρόμοια δραστικά χημικά για τον καθαρισμό του αερόθερμου.

! Šiuo simboliu pažymėtų nurodymų nesilaikymas gali kelti pavojų žmonių sveikatai ir turtui. Gamintojas tokiomis atvejais neprisiima jokios atsakomybės.

! Laikykitės visų jūsų šalyje galiojančių techninių, teisinių, sveikatos ir saugos taisyklių.

1. Gaminio aprašymas

LOR 2 FE – tai nešiojamasis elektrinis oro šildytuvas su PTC kaitinimo elementais.

PTC (teigiamos temperatūros koeficiento) technologija užtikrina saugų ir efektyvų kaitinimo elementų darbą išlaikant beveik nekintamą temperatūrą, nepriklausomai nuo aplinkos sąlygų.

Šis prietaisas skirtas nedidelėms patalpoms, biurams, dirbtuvėms ir kt. šildyti.

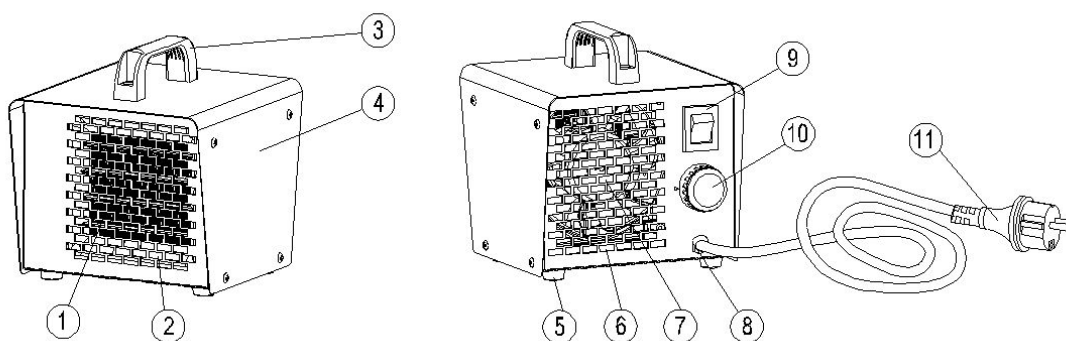

- | | |
|----------------------------|-----------------------------------|
| 1) PTC kaitinimo elementai | 7) Ventiliatorius |
| 2) Oro išleidimo anga | 8) Elektros laido įvadas |
| 3) Rankena | 9) Įjungimo / išjungimo jungiklis |
| 4) Korpusas | 10) Temperatūros reguliatorius |
| 5) Kojelė | 11) Elektros laidas su kištuku |
| 6) Oro paėmimo anga | |

2. Techninės specifikacijos

<i>Modelis</i>	LOR 2 FE
<i>Nominali įtampa:</i>	230 V ~ 50 Hz
<i>Nominali galia</i>	1000/2000 W
<i>Nominali srovė</i>	4,4/8,7 A
<i>Apsaugos klasė</i>	IP21
<i>Prietaiso matmenys (plotis x aukštis x storis)</i>	180 × 193 × 188 mm
<i>Pakuotės matmenys (plotis x aukštis x storis)</i>	197 × 205 × 197 mm
<i>Bendrasis svoris (bruto)</i>	2,5 kg
<i>Prietaiso svoris (neto)</i>	2,3 kg

3. Pirminiai nurodymai

Išpakuokite šildytuvą. Jei jis pažeistas, nenaudokite ir susisiekite su pardavėju.

Pastatykite prietaisą ant plokščio, lygaus, nedegaus ir tvirto paviršiaus. Elektros laidą kištuką įjunkite į įžemintą 230 V, 50 Hz elektros lizdą.

- ▲ Iš visų prietaiso pusių palikite mažiausiai po 1 m apsauginį atstumą iki bet kokio objekto ar medžiagų.
- ▲ Šildytuvą galite įjungti tik tuomet, kai jis stovi ant kojelių įprastoje padėtyje.
- ▲ Nestatykite šildytuvo šalia sienų, kampų ar po žemomis lubomis.
- ▲ **Nestatykite šildytuvo po elektros lizdais.**
- ▲ Nestatykite šildytuvo judančiose transporto priemonėse ar kitur, kur jis gali apvirsti.
- ▲ Laikykite šildytuvą toliau nuo degių, sprogių ar korozinių medžiagų.
- ▲ Laikykite šildytuvą toliau nuo užuolaidų ar panašių objektų, kurie gali blokuoti oro paėmimą arba išleidimą.
- ▲ Saugokite elektros laidą nuo kaitros, aštrių briaunų, perkirsti galinčių objektų ar judančių detalių.
- ▲ Šildytuvą naudokite tik uždaroje patalpose. Nenaudokite ir nelaikykite šildytuvo lauke ar drėgnose patalpose.
- ▲ Nestatykite šildytuvo šalia vonios, dušo ar vandens baseinų.
- ▲ **Nenaudokite elektros laidų ilgintuvų ar kitokių adapterių.**

4. Naudojimo instrukcijos

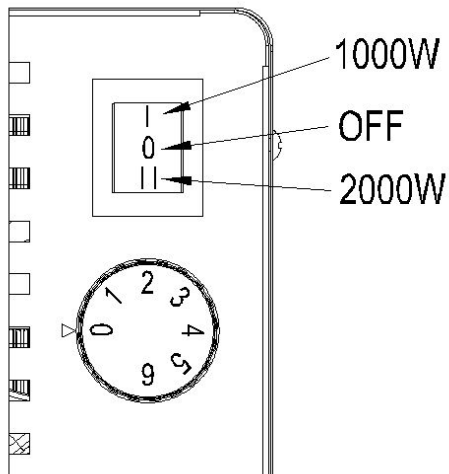

Įjungimas

Pasirinkite maksimalią temperatūros reguliatoriaus padėtį.

Jungiklį įjunkite į norimą padėtį: I (1000 W) arba II (2000 W). Šildytuvą pradės šildyti.

Kai patalpoje bus pasiekta pageidaujama temperatūra, sukite temperatūros reguliatorių priešinga kryptimi ir sustokite išgirdę spragtelėjimą. Temperatūros reguliatorius automatiškai įjungs ir išjungs šildytuvą, kad patalpoje būtų išlaikoma pasirinkta temperatūra.

Pastaba: šildytuvą įjungę pirmą kartą, galite pajusti neįprastą kvapą, kurį išskiria PTC elementai. Tai normalus reiškinys, po kelių valandų kvapas dings.

Išjungimas

Perjunkite jungiklį į padėtį „O“, ištraukite kištuką iš elektros lizdo ir prieš perkeldami šildytuvą kitur palaukite, kol jis atvės.

- ▲ **Neuždenkite šildytuvo. Neuždenkite oro paėmimo ir išleidimo angų.**
- ▲ Šildytuvui veikiant arba net jį išjungus, oro išleidimo anga gali būti labai karšta. **Nelieskite!**
- ▲ Būtina atidžiai prižiūrėti vaikus ir užtikrinti, kad jie nežaistų su prietaisu.
- ▲ Prietaisas neskirtas naudoti asmenims (įskaitant vaikus), turintiems menkesnes fizines, jutimo ar protines funkcijas, ar asmenims, turintiems nepakankamai patirties ar žinių.

- ▲ Prieš perkeldami prietaisą, išjunkite jį iš elektros tinklo. Niekomet **netraukite už elektros laido, norėdami išjungti ar perstumti prietaisą.**
- ▲ **Nepalikite įjungto prietaiso be priežiūros.**
- ▲ **Nenaudokite kartu su programuojamaisiais įrenginiais, laikmačiais ar kitais prietaisais, galinčiais įjungti šildytuvą automatiškai.**
- ▲ **Niekomet nelieskite prietaiso drėgnomis rankomis arba tuomet, kai prietaisas arba jo laidas yra sušlapę.**
- ▲ **Jei pažeistas elektros laidas, jį keisti gali tik gamintojas, įgaliotasis aptarnavimo centras arba kitas kvalifikuotas specialistas.**
- ▲ Šildytuve įdiegtas apsauginis temperatūros daviklis, apsaugantis nuo perkaitimo. Prietaisui perkaitus, apsauginis temperatūros daviklis automatiškai išjungs kaitinimo elementus ir paliks įjungtą ventiliatorių, kuris atvėsins prietaisą. Patikrinkite, dėl ko prietaisas perkaito: uždengtos oro paėmimo arba išleidimo angos, **uždengtas ventiliatorius, mažas ventiliatoriaus greitis, per aukšta aplinkos temperatūra ir kt.** Pašalinkite perkaitimo priežastis. Jei problema pasikartotų, išjunkite šildytuvą ir susisieki su įgaliotuoju aptarnavimo centru.

5. Valymas, priežiūra ir saugojimas

Reguliariai valykite šildytuvo korpuso paviršių minkšta kempinėle ar skudurėliu. Itin purvinas dalis valykite šiltu vandeniu ir švelniu valikliu sudrėkinta kempinėle, vėliau nusauskite švariu skudurėliu.

Saugokite vidines detales (ventiliatoriaus menteles, kaitinimo elementus) nuo dulkių ir purvo. Kai norite išvalyti vidines šildytuvo detales, švelniai prapūskite jas suslėgtojo oro srove pro oro paėmimo ir išleidimo angas.

Reguliariai tikrinkite elektros laidą. Jei laidas susidėvėjęs arba pažeistas, užtikrinkite, kad jį pakeistų įgaliotojo techninio aptarnavimo centro specialistai.

Prieš padėdami šildytuvą sandėliuoti, patikrinkite, ar jis visiškai atvėsęs ir sausas. Uždenkite prietaisą plastikiniu maišeliu ir įdėkite į originalią pakuotę (dėžę). Laikykite sausoje, vėdinamoje patalpoje.

- ▲ **Prieš pradėdami bet kokius priežiūros darbus, išjunkite šildytuvą jungikliu, tuomet ištraukite kištuką iš elektros tinklo ir mažiausiai 15 minučių palaukite, kol atvės.**
- ▲ **Nebandykite patys atlikti jokių elektros remonto darbų. Jei šildytuvą būtina remontuoti, susisieki su kvalifikuotais specialistais.**
- ▲ **Nenaudokite pažeisto prietaiso, kol kvalifikuotas specialistas jo neapžiūrės ir nsuremontuos.**
- ▲ **Valydami šildytuvą saugokite, kad į vidų nepatektų jokio skysčio.**
- ▲ **Norėdami išvalyti vidinius komponentus ar dėl kitų priežasčių niekuomet patys neatidarykite prietaiso korpuso. Nepurškite skysčių į šildytuvo vidų.**
- ▲ **Šildytuvo niekuomet nevalykite tirpikliu, benzinu, toluenu ar panašiais agresyviais chemikalais.**

! Ja netiek ievēroti ar šo simbolu apzīmētie norādījumi, var rasties briesmas, personiskas traumas vai īpašuma bojājumi, un ražotājs par tiem nav atbildīgs.

! Jāievēro visi vietējie un valsts tehniskie, juridiskie, veselības un drošības noteikumi, kas ir spēkā konkrētā valstī.

1. Izstrādājuma apraksts

LOR 2 FE ir portatīvs elektriskais ventilators–sildītājs ar *PTC* sildelementiem.

PTC (Pozitīvs temperatūras koeficients) tehnoloģija ļauj sildelementiem darboties droši un efektīvi gandrīz nemainīgā temperatūrā un neatkarīgi no apkārtējās vides apstākļiem.

Šo izstrādājumu ir paredzēts lietot nelielu dzīvojamo telpu, biroju, darbstaciju un citu telpu ērtai apsildei.

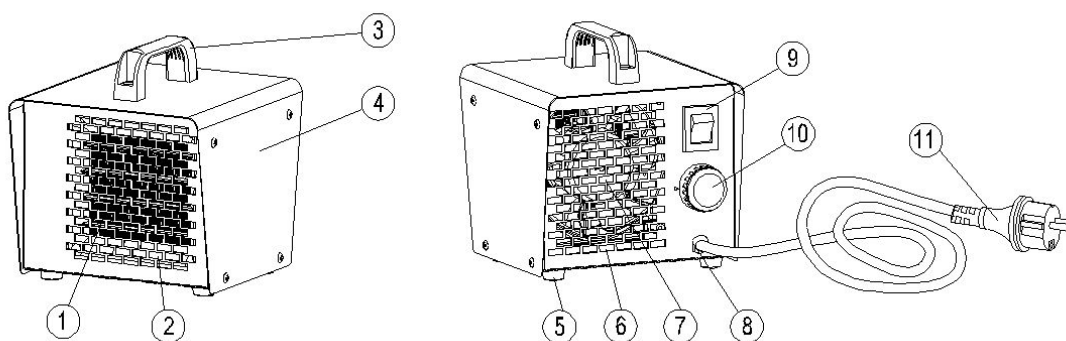

- 1) *PTC* sildelementi
- 2) Gaisa izvade
- 3) Rokturis
- 4) Korpuss
- 5) Kāja
- 6) Gaisa ievade

- 7) Ventilators
- 8) Kabeļa ievade
- 9) Strāvas slēdzis
- 10) Regulējams termostats
- 11) Strāvas vads ar spraudni

2. Tehniskie dati

<i>Modelis</i>	LOR 2 FE
<i>Nominālais spriegums</i>	230 V~50 Hz
<i>Nominālā jauda</i>	1000/2000 W
<i>Nominālā strāva</i>	4,4/8,7 A
<i>Aizsardzības pakāpe</i>	IP21
<i>Vispārējie izmēri (pl. x augst. x dz.)</i>	180 × 193 × 188 mm
<i>Iepakojuma izmēri (pl. x augst. x dz.)</i>	197 × 205 × 197 mm
<i>Bruto svars</i>	2,5 kg
<i>Neto svars</i>	2,3 kg

3. Norādījumi pirms lietošanas

Izņemiet sildītāju no kartona iepakojuma. Ja ierīce ir jebkādi bojāta, nelietojiet to un sazinieties ar tirgotāju.

Novietojiet sildītāju uz līdzenas, gludas, stingras virsmas, kas nav viegli uzliesmojoša. Pievienojiet spraudni iezemētai 230 V 50 Hz vienfāzes elektriskajai kontaktligzdai.

- ▲ Atstatumam starp sildītāju un jebkuru no apkārt esošajiem priekšmetiem un materiāliem visās sildītāja pusēs jābūt vismaz 1 m.
- ▲ Sildītāju drīkst darbināt tikai parastajā stateniskajā pozīcijā.
- ▲ Sildītāju nedrīkst novietot sienu, telpas stūru vai zemu griestu tuvumā.
- ▲ Sildītāju nedrīkst novietot zem kontaktligzdām.
- ▲ Sildītāju nedrīkst novietot uz kustīgiem transportlīdzekļiem vai vietās, kur tas varētu apgāzties.
- ▲ Sildītājs nedrīkst atrasties ugunsnedrošu, viegli uzliesmojošu, sprādzienbīstamu vai korodējošu materiālu tuvumā.
- ▲ Sildītājs nedrīkst atrasties pie aizkariem vai citiem materiāliem, kas varētu nosprostot gaisa ievadi vai izvadi.
- ▲ Elektrības vads nedrīkst atrasties siltuma avotu, asu stūru, smailu un kustīgu daļu tuvumā.
- ▲ Ierīce paredzēta tikai lietošanai telpās. Izstrādājumu nedrīkst pakļaut ūdens vai mitruma iedarbībai.
- ▲ Sildītāju nedrīkst novietot tiešā vannas, dušas vai peldbaseina tuvumā.
- ▲ Nedrīkst izmantot spraudņu adapterus.

4. Lietošanas instrukcijas

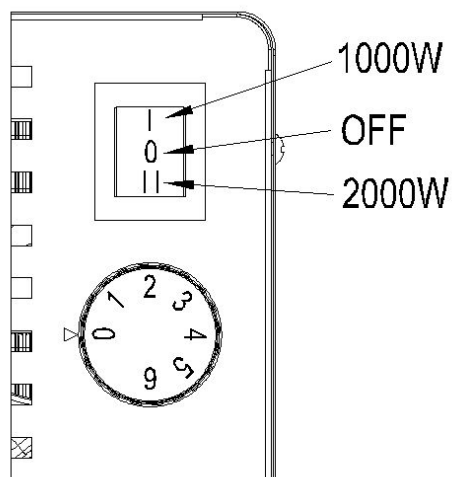

Ieslēgšana

Pagrieziet termostata pogu līdz maksimālajai atzīmei.

Pagrieziet strāvas slēdzi vēlamajā pozīcijā: I (1000 W) vai II (2000 W). Sildītājs sāk darboties.

Kad ir sasniegta vēlamā telpas temperatūra, grieziet termostata pogu atpakaļ un apturiet to, kad izdzirdat klikšķi. Termostats sildītāju pārmaiņus ieslēgs un izslēgs, uzturot nemainīgu telpas temperatūru.

Piezīme: ieslēdzot sildītāju pirmo reizi, iespējams, PTC elementi radīs nelielu smaku: tas ir normāli, un tas beigsies dažu stundu laikā.

Izslēgšana

Pagrieziet strāvas slēdzi pozīcijā „0”, atvienojiet sildītāju no elektropadeves un pirms novietošanas glabāšanai ļaujiet tam atdzist.

- ▲ Sildītāju nedrīkst pārsegt. Nedrīkst bloķēt gaisa ievadi un izvadi.
- ▲ Lietošanas laikā un pēc lietošanas sildītāja gaisa izvade ir ļoti karsta. **Nepieskarieties tai!**
- ▲ Uzraugiet bērnus – viņi nedrīkst rotaļāties ar šo ierīci.

▲ Ierīce nav paredzēta lietošanai personām (tostarp bērniem) ar ierobežotām fiziskajām, sensorajām vai spriešanas spējām, kā arī personām bez pieredzes un zināšanām.

▲ Pirms sildītāja pārvietošanas tas ir jāatvieno no elektropadeves. Lai ierīci atvienotu no elektropadeves vai pārvietotu, to nedrīkst raut aiz vada.

▲ Kamēr sildītājs darbojas, to nedrīkst atstāt bez uzraudzības.

▲ Sildītāju nedrīkst izmantot ar programmētāju, taimeru vai jebkuru citu ierīci, kas sildītāju var automātiski ieslēgt.

▲ Ierīcei nedrīkst pieskarties ar mitrām rokām vai laikā, kad sildītājs vai tā vads ir mitrs.

▲ Ja elektropadeves vads ir bojāts, ražotājam, apkalpes pārstāvim vai citai kvalificētai personai tas ir jānomaina.

▲ Sildītājs ir aprīkots ar drošības termostatu, kas tam neļauj pārkarst. Pārkaršanas gadījumā drošības termostats izslēdz sildelementus un ļauj ventilatoram griezties, dzesējot ierīci. Noskaidrojiet iespējamās pārkaršanas cēloņus – bloķēta ievade vai izvade, bloķēts ventilators, mazs ventilatora darbības ātrums, pārāk augsta telpas temperatūra u.c. – un novērsiet tos. Ja problēma rodas atkārtoti, izslēdziet sildītāju un sazinieties ar tehniskā atbalsta dienestu.

5. Tīrīšana, apkope un glabāšana

Regulāri tīriet korpusu, izmantojot mīkstu sūkli vai drānu. Ja daļas ir ļoti netīras, tīriet tās ar remdenā ūdens un maiga mazgāšanas līdzekļa šķīdumā samitrinātu sūkli, pēc tam nosusiniet ierīci ar tīru drānu.

Uzturiet tīras iekšējās daļas (ventilatora lāpstiņas, sildelementus). Lai notīrītu iekšējās daļas, caur gaisa ievadi un izvadi uzmanīgi pūtiet saspiestu gaisu.

Regulāri pārbaudiet elektropadeves vadu: ja tas ir nolietots, ieplīsis vai bojāts, tas ir jānomaina tehniskās apkalpes dienestam.

Pirms sildītāja novietošanas uzglabāšanai pārbaudiet, vai tas ir pilnībā atdzisis un sauss. Pārsedziet ierīci ar plastmasas maisu, ievietojiet to iepakojuma kārbā un novietojiet glabāšanai sausā, labi vēdinātā vietā.

- ▲ Pirms jebkādu apkopes darbu sākšanas izslēdziet sildītāju, atvienojiet to no elektropadeves un vismaz 15 minūtes ļaujiet tam atdzist.
- ▲ Nemēģiniet remontēt elektriskās daļas pats. Ja jāveic sildītāja apkope vai remonts, sazinieties ar kvalificētu tehnisko darbinieku.
- ▲ Neizmantojiet bojāto ierīci, pirms kvalificēts tehniskais darbinieks to nav pārbaudījis un saremontējis.
- ▲ Tīrīšanas laikā raugieties, lai ierīcē neiekļūst ūdens.
- ▲ Neatveriet korpusu, lai tīrītu iekšējās daļas. Neiesmidziniet sildītājā ūdeni.
- ▲ Sildītāja tīrīšanai neizmantojiet šķīdinātājus, benzīnu, toluolu un citas agresīvas ķīmikālijas.

! Selle sümboliga kaasnevate nõuete eiramine võib põhjustada ohtu, vigastusi või kahjustada vara, mille eest tootja ei võta endale mitte mingisugust vastutust.

! Järgige kõiki seadme kasutusriigis kehtivaid tehnikat, tervist ja ohutust käsitlevaid kohalikke ja riiklikke eeskirju.

1. Toote kirjeldus

LOR 2 FE on teisaldatav elektriline soojapuhur positiivse temperatuurikoefitsiendiga kütteelementidega.

Positiivse temperatuuri koefitsiendi tehnoloogia võimaldab kütteelementide ohutut ja tõhusat talitlust peaaegu püsival temperatuuril keskkonnatingimustest sõltumata.

See toode on mõeldud mugava temperatuuri saavutamiseks väikestes ruumides, kontorites, töökohtades jne.

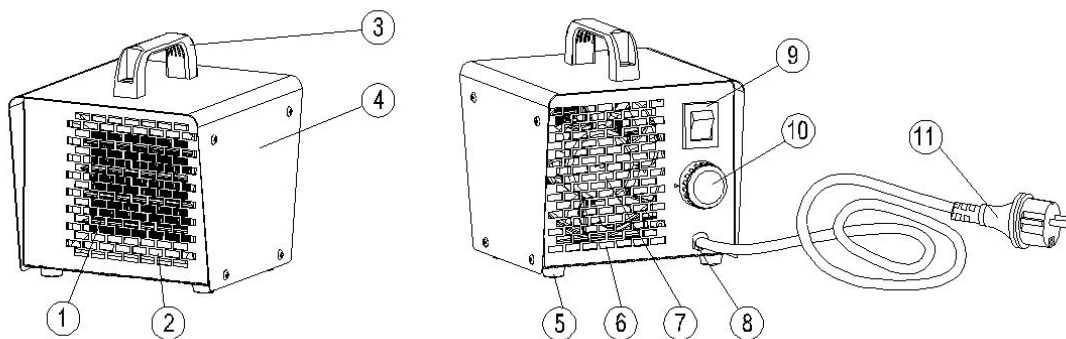

- 1) PTC kütteelemendid
- 2) Õhu väljalaskeava
- 3) Käepide
- 4) Korpus
- 5) Tugijalg
- 6) Õhu sissevõtuava

- 7) Ventilaator
- 8) Toitekaabli ava
- 9) Võimsuse valikulüliti
- 10) Reguleeritav termostaat
- 11) Toitekaabel koos pistikuga

2. Tehniline kirjeldus

Mudel	LOR 2 FE
Nimipinge	230 V~50 Hz
Nimivõimsus	1000/2000 W
Nimivool	4,4/8,7 A
Kaitseklass	IP21
Üldmõõdud (L×K×S)	180 × 193 × 188 mm
Pakendi mõõdud (L×K×S)	197 × 205 × 197 mm
Brutokaal	2,5 kg
Netokaal	2,3 kg

3. Juhised enne kasutamist

Võtke soojapuhur pakendist välja. Kui seade on mingil viisil kahjustatud, siis ärge kasutage seda, vaid pöörduge edasimüüja poole.

Pange soojapuhur tasasele, horisontaalsele, mittesüttivale, tugevale pinnale. Ühendage pistik maandatud 230V 50Hz ühefaasilisse seinakontakti.

▲ Turvalisuse tagamiseks peab soojapuhuri ja ümbritsevate objektide ja materjalide vahele jääma igalt poolt vähemalt 1 meeter.

▲ Soojapuhur peab olema töötamise ajal oma normaalses asendis, st püsti.

▲ Ärge pange soojapuhurit sein äärde, nurka ega kohta, kus on madal lagi.

▲ Ärge pange soojapuhurit seinakontakti alla.

▲ Ärge pange soojapuhurit liikuvatesse sõidukitesse ega kohta, kus see võib ümber minna.

▲ Hoidke soojapuhur eemal kergestisüttivatest, tule- ja plahvatusohtlikest ning söövitavatest materjalidest.

▲ Hoidke soojapuhur eemal kardinatest ja sarnastest materjalidest, mis võivad blokeerida õhu sissevõtu- ja väljalaskeavad.

▲ Vältige toitekaabli kontakti kuumaallikate, teravate servade, löike- ja liikuvate osadega.

▲ Mõeldud kasutamiseks ainult siseruumides. Ärge jätke seadet välja ega niiskesse keskkonda.

▲ Ärge pange soojapuhurit vanni, duši ega basseini vahetusse lähedusse.

▲ Ärge kasutage adaptereid.

4. Kasutusjuhend

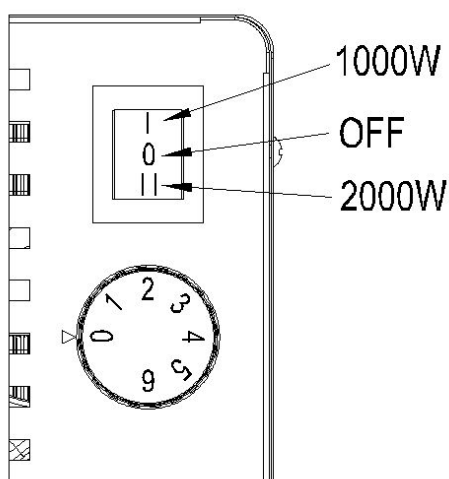

Sisse lülitamine

Keerake termostaadi nupp maksimaalsesse asendisse.

Keerake võimsuse valikunupp soovitud asendisse: I (1000 W) või II (2000 W). Soojapuhur käivitub.

Kui soovitud temperatuur on saavutatud, keerake termostaadi nuppu tagasi, kuni kuulete klõpsatust. Püsiva toatemperatuuri hoidmiseks lülitab termostaat kütteelemendi vaheldumisi sisse ja välja.

Märkus: soojapuhuri esmakordsel käivitamisel võib PTC elementidest eralduda veidi lõhna: see on normaalne ja kaob paari tunniga.

Välja lülitamine

Keerake võimsuse valikulüliti asendisse 0 ja tõmmake pistik seinakontaktist välja. Enne

hoiustamist laske seadmel maha jahtuda.

▲ Ärge katke soojapuhurit kinni. Ärge blokeerige õhu sissevõtu- ega väljalaskeavasid.

- ▲ Kütteelemendi väljund muutub töötamise ajal kuumaks ja on seda ka pärast kasutamist. Ärge puudutage!
- ▲ Jälgige, et lapsed seadmega ei mängiks.
- ▲ Seade ei ole mõeldud kasutamiseks isikutele (sh lapsed), kellel on vähenenud füüsilised, meelised või vaimsed võimed või vähesed kogemused ja oskused, välja arvatud nende ohutuse eest vastutava isiku järelevalvel või juhendamisel.
- ▲ Enne seadme teisaldamist tõmmake pistik seinakontaktist välja. Seadme lahti ühendamiseks ärge tõmmake toitekaablist.
- ▲ Ärge jätke sisse lülitatud soojapuhurit järelevalveta.
- ▲ Ärge kasutage soojapuhurit programmeerimisseadme, taimeri või mõne muu seadisega, mille funktsiooniks on soojapuhuri automaatne sisse lülitamine.
- ▲ Ärge kasutage seadet, kui teie käed on märjad või kui soojapuhur või selle toitekaabel on märg.
- ▲ Kahjustunud toitekaabli vahetab välja volitatud teenindusasutus või muu kvalifitseeritud isik.
- ▲ Soojapuhur on varustatud turvatermostaadiga, mis kaitseb seadet ülekuumenemise eest. Ülekuumenemise korral lülitab termostaat kütteelemendid välja. Ventilaator jääb aga pöörlema ja jahutab seadme maha. Kontrollige ülekuumenemise võimalikke põhjuseid: õhu sissevõtu- või väljalaskeava ummistus, ventilaator on blokeeritud, ventilaatori pöörlemiskiirus on liiga madal, toatemperatuur on liiga kõrge jne, ja kõrvaldage need. Kui probleem peaks püsima, lülitage soojapuhur välja ja pöörduge teeninduskeskuse poole.

5. Puhastamine, hooldamine ja hoiustamine

Puhastage korpust regulaarselt pehme käsna või riidelapiga. Eriti märdunud osade puhastamiseks kasutage leiges vees ja pehmetoimelises pesuvahendis niisutatud käsna. Seejärel kuivatage pehme riidelapiga.

Seesmise osad (ventilaatorilabad, kütteelemendid) ei tohi olla tolmused ega märdunud. Seesmist osade puhastamiseks puhuge ettevaatlikult suruõhk läbi õhu sissevõtu- ja väljalaskeavade.

Kontrollige regulaarselt toitekaablit: kui kaabel on kulunud, pragunenud või kahjustunud, siis laske see teeninduskeskuses ära vahetada.

Enne soojapuhuri hoiustamist veenduge, et see on kuiv ja täielikult maha jahtunud. Katke seade kilekotiga, pange originaalkarpi ja hoidke seda kuivas, hea ventilatsiooniga kohas.

▲ Enne seadme hooldamist lülitage see välja, tõmmake pistik seinakontaktist välja ja laske vähemalt 15 minutit jahtuda.

▲ Ärge püüdke elektrisüsteemi ise remontida. Kui soojapuhur vajab hooldust või remonti, siis pöörduge kvalifitseeritud mehhaaniku poole.

▲ Ärge kasutage kahjustunud seadet, kuni kvalifitseeritud mehhaanik on selle üle vaadanud ja remontinud.

▲ Puhastamisel jälgige, et vesi ei satuks seadmesse.

▲ Seadme seesmist osade puhastamiseks ei tohi korpust avada. Ärge pihustage soojapuhurisse vett.

▲ Ärge kasutage soojapuhuri puhastamiseks lahusteid, bensiini, tolueeni ega sarnaseid söövitavaid aineid.

! Несоблюдение отмеченных этим обозначением инструкций может привести к возникновению опасности, травмам персонала или повреждению имущества, за что производитель не несет ответственности.

! Соблюдайте все действующие в стране местные и национальные технические и законодательные нормы, а также правила, касающиеся охраны здоровья и техники безопасности.

1. Описание изделия

Изделие LOR 2 FE представляет собой портативный электрический тепловентилятор, оснащенный нагревательными элементами с положительным температурным коэффициентом (Positive Temperature Coefficient, PTC).

Технология PTC обеспечивает безопасную и эффективную работу нагревательных элементов при почти постоянной температуре независимо от условий окружающей среды.

Это изделие предназначено для удобного обогрева небольших комнат, офисов, рабочих помещений и т. п.

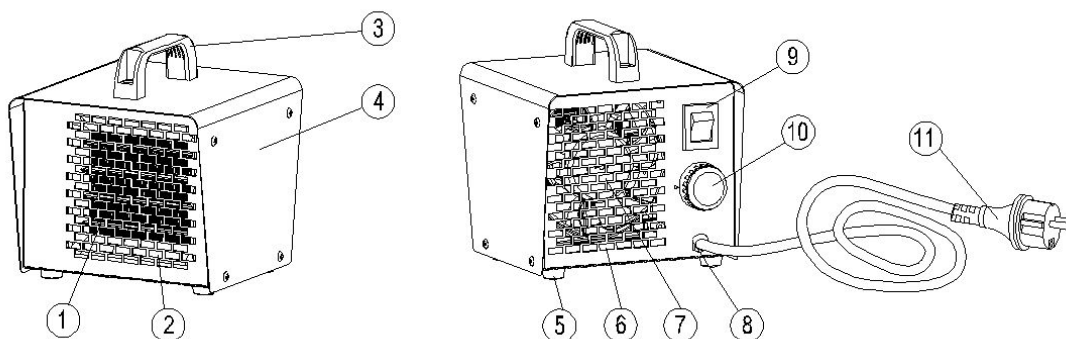

- | | |
|------------------------------------|-----------------------------|
| 1. Нагревательные элементы PTC | 7. Вентилятор |
| 2. Выпускное отверстие для воздуха | 8. Отверстие для кабеля |
| 3. Ручка | 9. Переключатель питания |
| 4. Корпус | 10. Регулируемый термостат |
| 5. Ножка | 11. Кабель питания с вилкой |
| 6. Впускное отверстие для воздуха | |

2. Технические характеристики

Модель	LOR 2 FE
Номинальное напряжение	230 В ~, 50 Гц
Номинальная мощность	1000/2000 Вт
Номинальный ток	4,4/8,7 А
Степень защиты	IP21
Габаритные размеры (ширина×высота×глубина)	180 × 193 × 188 мм
Размеры в упаковке (ширина×высота×глубина)	197 × 205 × 197 мм
Масса брутто	2,5 кг
Масса нетто	2,3 кг

3. Предварительная подготовка

Извлеките обогреватель из коробки. Если устройство каким-либо образом повреждено, не используйте его и свяжитесь с дилером.

Установите обогреватель на ровной, горизонтальной, невоспламеняющейся, твердой поверхности. Вставьте вилку в заземленную розетку однофазного электропитания 230 В, 50 Гц.

- ▲ Со всех сторон обеспечьте минимальный допустимый зазор 1 м между обогревателем и любыми окружающими объектами и материалами.
- ▲ Эксплуатируйте обогреватель только в нормальном вертикальном положении.
- ▲ Не устанавливайте обогреватель рядом со стенами, углами или низкими потолками.
- ▲ Не устанавливайте обогреватель под сетевой розеткой.
- ▲ Не устанавливайте обогреватель на движущихся транспортных средствах или там, где он может перевернуться.
- ▲ Держите обогреватель вдали от воспламеняющихся, горючих, взрывоопасных или вызывающих коррозию материалов.
- ▲ Устанавливайте обогреватель вдали от завес или аналогичных материалов, которые могут перекрыть впускные и выпускные отверстия для воздуха.
- ▲ Держите кабель питания вдали от источников тепла, острых кромок, режущих и подвижных частей.
- ▲ Для использования только внутри помещения. Не допускайте воздействия погодных условий или влажности.
- ▲ Не устанавливайте обогреватель в непосредственной близости от ванных и душевых комнат или плавательных бассейнов.
- ▲ Не используйте переходники для вилки.

4. Указания по эксплуатации

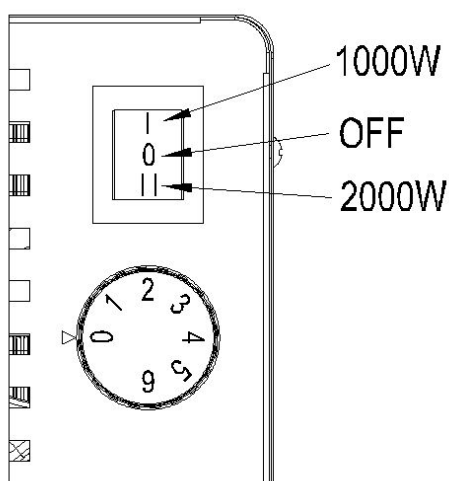

Включение

Поверните ручку термостата в положение максимума. Включите переключатель питания в требуемое положение: I (1000 Вт) или II (2000 Вт). Обогреватель запускается.

По достижении требуемой температуры в комнате поверните ручку термостата обратно до щелчка. Термостат будет включать и выключать обогреватель, чтобы поддерживать постоянную температуру в комнате.

Примечание. Первое включение обогревателя может сопровождаться появлением неприятного запаха от элементов РТС. Это нормальный процесс, который прекращается через несколько часов.

Выключение

Переведите переключатель питания в положение 0, извлеките вилку из розетки и позвольте обогревателю остыть перед тем, как поместить его на хранение.

- ▲ Не накрывайте обогреватель. Не перекрывайте впускные и выпускные отверстия для воздуха.

- ▲ Выпускное отверстие для воздуха очень сильно нагревается в процессе работы и после использования. Не прикасайтесь!
- ▲ Необходимо следить за детьми, чтобы они не играли с устройством.
- ▲ Устройство не предназначено для использования лицами (включая детей) с пониженными физическими, сенсорными или умственными способностями, а также не имеющими достаточного опыта или знаний.
- ▲ Извлеките вилку из розетки, перед тем как перемещать обогреватель. Никогда не тяните за кабель, чтобы отключить из розетки или переместить устройство.
- ▲ Не оставляйте обогреватель включенным без присмотра.
- ▲ Не используйте обогреватель с программным устройством, таймером или другим устройством, которое может автоматически включать и выключать обогреватель.
- ▲ Никогда не используйте устройство, если руки, обогреватель или кабель питания влажные.
- ▲ Если кабель питания поврежден, он должен быть заменен производителем, представителем обслуживающей организации или аналогичным квалифицированным специалистом.
- ▲ Обогреватель снабжен защитным термореле для предотвращения перегрева. В случае перегрева защитное термореле отключает нагревательные элементы, но вентилятор продолжает вращаться, чтобы охладить устройство. Проверьте возможные причины перегрева (перекрыты впускные или выпускные отверстия для воздуха, заблокирован вентилятор, низкая скорость вращения вентилятора, чрезмерная температура в комнате и т. д.) и устраните их. Если проблема возникнет повторно, отключите обогреватель и свяжитесь с подразделением технического обслуживания.

5. Очистка, техническое обслуживание и хранение

Регулярно очищайте корпус с помощью мягкой губки или ветоши. Для сильно загрязненных частей используйте губку, смоченную теплой водой и мягкодействующим моющим средством. Затем протрите их насухо ветошью.

Предохраняйте внутренние части (лопасти вентилятора, нагревательные элементы) от пыли и загрязнений. Чтобы очистить внутренние части, осторожно направляйте сжатый воздух через впускные и выпускные отверстия для воздуха.

Регулярно проверяйте кабель питания. При наличии потертостей, трещин или повреждений он должен быть заменен подразделением технического обслуживания.

Перед тем как поместить обогреватель на хранение, убедитесь, что он совершенно холодный и сухой. Накройте устройство полиэтиленовым пакетом, поместите в упаковочную коробку и храните в сухом и проветриваемом месте.

▲ Перед началом любой процедуры технического обслуживания выключите обогреватель, извлеките вилку из розетки и подождите не менее 15 минут, чтобы устройство остыло.

▲ Не пытайтесь производить какой-либо ремонт электрооборудования самостоятельно. Если обогреватель требует технического обслуживания или ремонта, свяжитесь с квалифицированным техническим специалистом.

▲ Не используйте неисправное устройство, пока квалифицированный технический специалист не осмотрит и не отремонтирует его.

▲ При очистке убедитесь в том, что вода не попала внутрь устройства.

▲ Не открывайте корпус, чтобы очистить внутренние части. Не распыляйте воду внутрь обогревателя.

▲ Никогда не используйте растворители, бензин, толуол и аналогичные агрессивные химические вещества, чтобы очистить обогреватель.

! Недотримання інструкцій, відмічених цим позначенням, може призвести до небезпеки, особистих травм або пошкодження майна, за які виробник не нестиме відповідальність.

! Дотримуйтесь усіх місцевих і національних технічних, правових, медико-санітарних регулювань і правил техніки безпеки, що є чинними у країні призначення.

1. Опис виробу

LOR 2 FE – це портативний електричний тепловентилятор із нагрівальними елементами з позитивним температурним коефіцієнтом опору (ПТК).

Технологія ПТК надає можливість безпечно та ефективно експлуатувати нагрівальні елементи за майже постійної температури незалежно від умов навколишнього середовища.

Даний виріб розроблено для комфортного обігріву невеликих приміщень, офісів, робочих місць тощо.

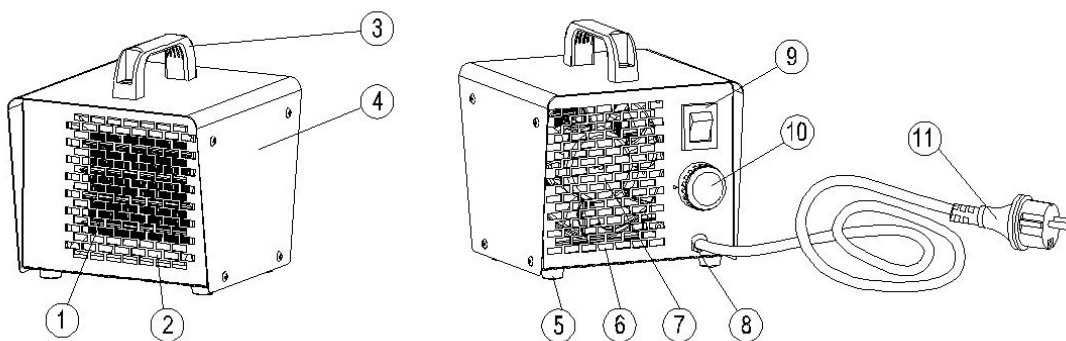

- | | |
|-------------------------------|---------------------------------|
| 1) Нагрівальні елементи з ПТК | 7) Вентилятор |
| 2) Отвір виходу повітря | 8) Кабельний ввід |
| 3) Ручка | 9) Перемикач потужності |
| 4) Корпус | 10) Регульований термостат |
| 5) Опора | 11) Кабель живлення зі штекером |
| 6) Отвір входу повітря | |

2. Технічні характеристики

Модель	LOR 2 FE
Номинальна напруга	230 В ~, 50 Гц
Номинальна потужність	1000/2000 Вт
Номинальна сила струму	4,4/8,7 А
Ступінь захисту	IP21
Габаритні розміри (Ш×В×Г)	180 × 193 × 188 мм
Розміри упаковки (Ш×В×Г)	197 × 205 × 197 мм
Вага брутто	2,5 кг
Вага нетто	2,3 кг

3. Інструкції з підготування

Вийміть обігрівач із коробки. Якщо пристрій пошкоджений, не використовуйте його та зверніться до продавця.

Розмістіть обігрівач на плоскій, рівній, незаймистій, твердій поверхні. Підключіть штекер до заземленої однофазної розетки з напругою 230 В, 50 Гц.

- ▲ Забезпечте не меншу за 1 м відстань з усіх сторін від обігрівача до всіх оточуючих предметів і матеріалів.
- ▲ Використовуйте обігрівач тільки в нормальному вертикальному положенні.
- ▲ Не встановлюйте обігрівач поблизу стін, кутів або низьких стель.
- ▲ Не встановлюйте обігрівач під розеткою.
- ▲ Не встановлюйте обігрівач на рухомих поверхнях або у місцях, де він може перекинутися.
- ▲ Тримайте обігрівач подалі від легкозаймистих, горючих, вибухонебезпечних або корозійних матеріалів.
- ▲ Тримайте обігрівач подалі від штор або аналогічних матеріалів, які можуть блокувати отвори входу та виходу повітря.
- ▲ Не наближайте кабель живлення до джерел тепла, гострих країв, ріжучих і рухомих деталей.
- ▲ Обігрівач призначений для використання тільки у приміщеннях. Не піддавайте його впливу погоди або вологості.
- ▲ Не встановлюйте обігрівач у безпосередній близькості від ванни, душу або басейну.
- ▲ Не використовуйте адаптери для штекера.

4. Інструкції з використання

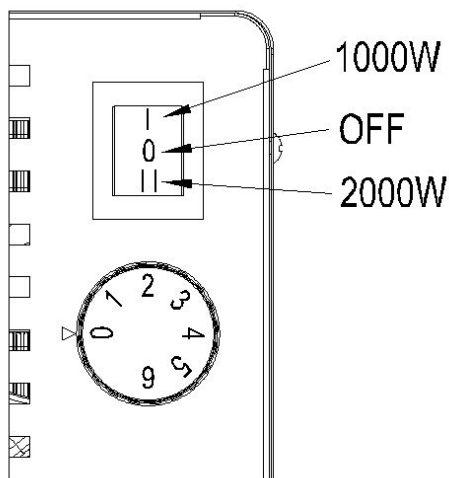

Увімкнення

Поверніть ручку термостата в максимальне положення. Встановіть перемикач потужності в потрібне положення: «I» (1000 Вт) або «II» (2000 Вт). Обігрівач увімкнеться. Після досягнення у приміщенні необхідної температури почніть повертати ручку термостата назад і зупиніться, коли почуєте клацання. Термостат почне циклічно вмикати та вимикати обігрівач, щоб підтримувати в кімнаті постійну температуру.

Примітка. За першого увімкнення обігрівача ви можете відчути певний запах від елементів з ПТК: це нормальне явище, яке зникне за кілька годин.

Вимкнення

Встановіть перемикач потужності в положення «O», відключіть обігрівач від розетки та перед зберіганням

зачекайте, доки він охолоне.

- ▲ Не накривайте обігрівач. Не блокуйте отвори входу та виходу повітря.
- ▲ Отвір виходу повітря з обігрівача дуже гарячий під час роботи та після використання. Не торкайтеся його!
- ▲ Необхідно стежити за дітьми та не допускати, щоб вони гралися із пристроєм.
- ▲ Пристрій не призначений для використання особами (включно з дітьми) з обмеженими фізичними, сенсорними або розумовими можливостями, або такими, що не мають необхідних досвіду та знань.
- ▲ Відключайте обігрівач від розетки, перш ніж переносити його. Забороняється тягнути за кабель для відключення від розетки або перенесення пристрою.
- ▲ Не залишайте обігрівач без нагляду під час використання.
- ▲ Не використовуйте обігрівач із програматором, таймером або будь-яким іншим пристроєм, який може автоматично вмикати та вимикати обігрівач.

- ▲ Забороняється користуватись пристроєм, якщо руки мокрі, або у випадку потрапляння вологи на обігрівач чи кабель живлення.
- ▲ Якщо кабель живлення пошкоджений, його повинен замінити виробник, працівник служби технічного обслуговування або аналогічний кваліфікований фахівець.
- ▲ Обігрівач обладнаний запобіжним термостатом, який захищає його від перегріву. У разі перегріву запобіжний термостат вимкне нагрівальні елементи та залишить увімкненим вентилятор, щоб охолодити пристрій. З'ясуйте можливі причини перегріву (заблокований отвір входу чи виходу повітря, заблокований вентилятор, низька швидкість обертання вентилятора, надмірна температура в кімнаті тощо) та усуньте їх. Якщо проблема повториться, вимкніть обігрівач і зверніться до служби технічного обслуговування.

5. Очищення, обслуговування та зберігання

Регулярно протирайте корпус м'якою губкою або тканиною. Дуже брудні деталі очистьте губкою, змоченою теплою водою з м'яким миючим засобом, а потім витріть їх насухо чистою тканиною.

Підтримуйте чистоту внутрішніх деталей (лопатей вентилятора, нагрівальних елементів) від пилу та бруду. Для очищення внутрішніх деталей обережно продуйте стиснене повітря через отвори входу та виходу повітря.

Регулярно оглядайте кабель живлення. Якщо виявляються ознаки зношування, появи тріщин або пошкоджень, його повинен замінити працівник служби технічного обслуговування.

Перед зберіганням обігрівача переконайтеся у тому, що він повністю холодний та сухий. Загорніть пристрій у поліетиленовий пакет, покладіть його в пакувальну коробку та зберігайте в сухому провітрюваному місці.

- ▲ **Перед виконанням будь-яких дій з обслуговування вимкніть і відключіть обігрівач від розетки та зачекайте для його охолодження не менше 15 хвилин.**
- ▲ **Не намагайтеся ремонтувати електричні компоненти самостійно. Якщо обігрівач потребуватиме обслуговування чи ремонту, зверніться до кваліфікованого фахівця.**
- ▲ **Не використовуйте несправний пристрій, доки кваліфікований фахівець не огляне та не відремонтує його.**
- ▲ **Під час чищення переконайтеся, що вода не потрапляє всередину пристрою.**
- ▲ **Не відкривайте корпус для очищення внутрішніх деталей. Не розпилюйте воду всередину обігрівача.**
- ▲ **Ніколи не використовуйте для очищення обігрівача розчинники, бензин, толуол і подібні агресивні хімічні речовини.**



Munters Italy S.p.A., Spot Climate Control Division, Strada Piani 2, IT-18027 Chiusavecchia, Italy.
Phone +39 0183-52 11, Fax +39 0183-521 333.
www.munters.com

Australia Munters Pty Limited, Phone +61 2 6025 6422, Fax +61 2 6025 8266, **Austria** *via sales organization in Germany*, **Brazil** Munters Brasil Industria e Comercio Ltda, Phone +55 11 5054 0150, Fax +55 11 5054 0883, **China** Munters Air Treatment Equipment (Beijing) Co., Ltd., Phone +86 10 80 481 121, Fax +86 10 80 483 493, **Denmark** *via sales organization in Sweden*, **Finland** Munters Oy, Phone +358 9 83 86 030, Fax +358 9 83 86 0336, **France** Munters France S.A., Phone +33 1 34 11 57 50, Fax +33 1 34 11 57 51, **Germany** Munters Euroform GmbH, Phone +49 241 89 00 0, Fax +49 241 89 00 5199, **Indonesia** Munters, Phone +62 21 9105446-7, Fax +62 21 5310509, **Italy** Munters Italy S.p.A., Phone +39 0183-52 11, Fax +39 0183-521 333, **Japan** Munters K.K., Phone +81 3 5970 0021, Fax +81 3 5970 3197, **Kingdom of Saudi Arabia and Middle East** Hawa Munters, c/o Hawa United Cooling Syst. Co. Ltd., Phone +966 1 477 15 14, Fax +966 1 476 09 36, **Korea** Munters Korea Co., Ltd, Phone +82 2 761 8701, Fax +82 2 761 8777, **Mexico** Munters Mexico Phone +52 722 270 40 30, Fax +52 722 270 41 95, **Norway** *via sales organization in Sweden*, **South Africa and Sub-Sahara Countries** Munters (Pty) Ltd, Phone +27 11 997 2000, Fax +27 11 608 3501, **Spain** Munters Spain S.A., Phone +34 91-640 09 02, Fax +34 91-640 11 32, **Sweden** Munters Europe AB, Phone +46 8 626 63 00, Fax +46 8 754 56 66, **Switzerland** *via sales organization in Germany*, **Thailand** Munters (Thailand) Co. Ltd., Phone +66 2 645 2708-12, Fax +66 2 645 2710, **United Kingdom** Munters Ltd, Phone +44 845 644 3980, Fax +44 845 644 3981, **USA** Munters Corporation Fort Myers, Phone +1 239 936 1555, Fax +1 239 936 8858, Munters Corporation Mason, Phone +1 888 335 0100, Fax +1 517 676 7078, Export & Other countries Munters, Phone +46 8 626 63 00, Fax +46 8 754 56 66.

Munters reserves the right to make alterations to specifications, quantities, etc., for production or other reasons, subsequent to publication.

© Munters, 2011